

# TOOLCOMPASS

nr.2/2023

De krant voor speciaal gereedschap

**Motor**

vanaf pagina 1 + pagina 23

**Diesel-special**

vanaf pagina 10

**Chassis**

vanaf pagina 14

**Carrosserie**

vanaf pagina 20

**NIEUW!**
**HOOFDSLEUTELSET VOOR NOX- EN DEELTJESSENSOREN Universeel**
**Zachte en veilige verwijdering van sensoren!**

- Maakt professionele demontage en montage van NOX- en uitlaatdeeltjes-sensoren mogelijk.
- Het gesloten zeshoekige profiel maakt hoge losdraaimomenten mogelijk, vooral bij extreem nauwe passing.
- Afhankelijk van de beschikbare ruimte en de montagepositie kunnen de inzetstukken ook rechtstreeks met een ringsleutel of steeksleutel worden gebruikt.
- Het antislipontwerp voorkomt beschadiging van het sleutelprofiel op de sensor.
- De aansluitkabel van de sensor wordt naar de zijkant geleid en is dus beschermd!
- Set inclusief 2x lambdasonde sleutel SW22 24 met sleuven voor snel gebruik met normaal krappe passing

**Voordelen**

- Slechts 2 lange aandrijfmoffen voor 5 inzetstukken
- Extra diepe versie - voor lange kabeleinden
- Alle inzetstukken kunnen ook afzonderlijk worden gebruikt (bijv. ruimtegebrek, extra lange, stijve kabeleinden)
- Inzetzeskant met standaard sleutelmaten

**Technische gegevens**

- Totale lengte 92 mm
- Lengte bus 77 mm
- Lengte inzetstuk 32 mm/15 mm
- Aandrijving 1/2 inch

**ORSY**
**Art.nr. 1952 003 845**

9-delig

Ve/st.1

**per stuk 298,-\***
**Toepassing**

NOX- en deeltjessensoren op personenauto's, SUV's, terreinwagens, bestelwagens, vrachtwagens, enz.

**Leveringsomvang**

- 3 x speciale dopsleutel SW14, 17, 19mm
- 1 x speciale dopsleutel SW24, lang
- 2 x speciale steeksleutels, SW22, 24mm
- 1 x aandrijfbus SW32, lang
- 1 x lambdasonde inbus SW22, sleuf
- 1 x lambdasonde SW24, gegroefd

**Toepassing met**

Deeltjes sensor

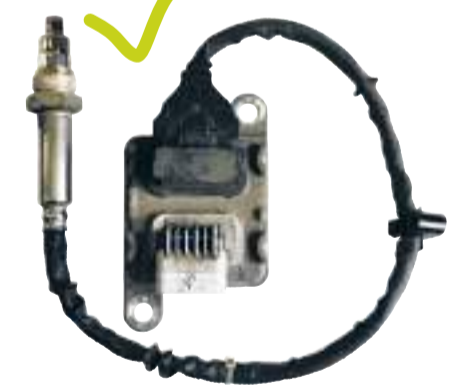

Lambdasonde



Temperatuursensor



**MACHINETAP SPEEDTAP 4.0-UNI/INOX, SPIRAALVORMIG GERIBBELD, VOOR METRISCHE ISO FIJNE SCHROEFDRAAD DIN 13**

Universeel

Voor basisdraad. Bijzonder geschikt voor roestvrij Cr-Ni staal, ongelegeerd en gelegeerd staal  $\leq 1300 \text{ N/mm}^2$ . De generatie 4.0 zet nieuwe maatstaven in schroefdraad. schroefdraad.

**Technische gegevens**

- Schroefdraadlengte 14 mm
- Totale lengte 100 mm
- Schachtdiameter 9 mm
- Maat vierkant 7 mm
- Te bewerken materialen Staal, gietijzer, roestvrij staal, Non-ferro metaal

**Technische gegevens**

- Draadlengte 16 mm
- Totale lengte 100 mm
- Schachtdiameter 11 mm
- Maat vierkant 9 mm
- Te bewerken materialen Staal, gietijzer, roestvrij staal, Non-ferro metaal

**M12x1,25****Art.nr. 5443 711 205****M14x1,50****Art.nr. 5443 711 207****DRAADTAP VOOR NOX EN UITLAATGASSENSOREN**

Universeel

- Voor het opnieuw tappen van de montage draad van NOX- en uitlaatdeeltjes-sensoren.
- Optimaal voor het nabewerken van schroefdraad tot aan het draadeinde/ stop blind gat.

**HSCo M20x1,5**

extra kort - met geleider

**Art.nr. 1952 006 044**

Ve/st.1

**per stuk 113,-\*****Technische gegevens**

- Aandrijving 6-kant SW 13 mm
- Lengte 50 mm
- Spannuten 6
- Materiaal HSCO

**HSCo M22x1,5**

extra kort - met geleider

**Art.nr. 1952 006 039**

Ve/st.1

**per stuk 113,-\*****HOUDERS VOOR DRAADTAP**

Universeel

- Maakt de aandrijving mogelijk van DIN-tappen door middel van schroevendraaier of dopsleutel.
- Inclusief vergrendeling van de tap en kogelvergrendeling op de aandrijving.

**7,2 mm** (Bijv. voor M12x1,25)**Art.nr. 1952 006 074**

Ve/st.1

**per stuk 23,-\*****9,2 mm** (Bijv. voor M14x1,50)**Art.nr. 1952 006 049**

Ve/st.1

**per stuk 23,-\*****LAMBDA-SONDE SLEUTEL 1/2 INCH, MET SLEUF**

Universeel

- Maakt demontage en montage van lambda-, NOX- en uitlaatgassondes mogelijk
- Aandrijving met dubbele binnenvierkant 1/2 inch maakt korte verplaatsing mogelijk
- Bediening ook mogelijk via grote buitenzeskant
- Plat en gegroefd ontwerp zorgt voor goede toegankelijkheid

**Toepassing**

Ford, BMW, Opel, VW, Audi, Seat, Skoda etc.

**1/2 Inch, SW22****Art.nr. 1952 004 269**

Ve/st.1

**per stuk 49,-\*****Technische gegevens**

- Hoogte SW22 = 48 mm/SW24 = 48 mm
- Profiel 6-kant

**Toepassing**

Opel Zafira, Mazda, Dodge RAM, Jeep Cherokee en bedrijfswagens etc.

**1/2 Inch, SW24****Art.nr. 1952 004 268**

Ve/st.1

**per stuk 52,-\*****NIEUW!****KETTINGPIJPSNIJDER**

Universeel

- Maakt schoonzagen van pijpen mogelijk zoals uitlaatpijpen
- Veilige bevestiging dankzij griptechnologie - weinig inspanning!
- Traploze aanpassing tijdens het snijden door middel van vleugelschroef

**Art.nr. 0715 55 10**

Ve/st.1

**per stuk 79,50\*****Technische gegevens**

- Lengte tang 250 mm
- Lengte ketting 270 mm
- Snij-Ø max.78 mm

**Toepassing**

Geschikt voor koperen, messing en dunwandige stalen buizen, met kunststof beklede buizen en voor geluiddempers. Roestvrijstalen buizen tot 2,5 mm wanddikte en 60 mm diameter.

**GROTERE SNIJAFMETING DOOR VERLENGING MET VERVANGENDE KETTING****Art.nr. 0715 551 01**

**OLIE AFTAPPLUG AFDICHTINGSVLAK FREZEN SET Universeel****Het wordt aanbevolen om de afdichtingszitting bij elke olieerversing af te dekken!**

- Is nodig voor een optimale afdichting van de olieaftapplug op de oliepan!
- Maak een einde aan vervelende oliedruppels op de olieaftapplug of op de garagevloer!
- Snelle, professionele en eenvoudige oplossing, zodat de oliepan niet vervangen hoeft te worden!

**Leveringsomvang**

4 x freeskop met 3/8" aandrijfvierkant, Ø 19, 21, 23, 26 mm  
 1 x handknop met 3/8" aandrijfvierkant  
 1 x piloot voor expander inzetstukken  
 2 x expander inzetstukken M12x1.5/M13x1.5  
 2 x expander inzetstukken M14x1.5/M15x1.5  
 2 x expander inzet M16x1.5/M17x1.5  
 2 x expanderinzetstuk M18x1.5/M20x1.5  
 2 x bedieningsleutel

**ORSY****Art.nr. 1952 004 370**

15-delig

Ve/st.1

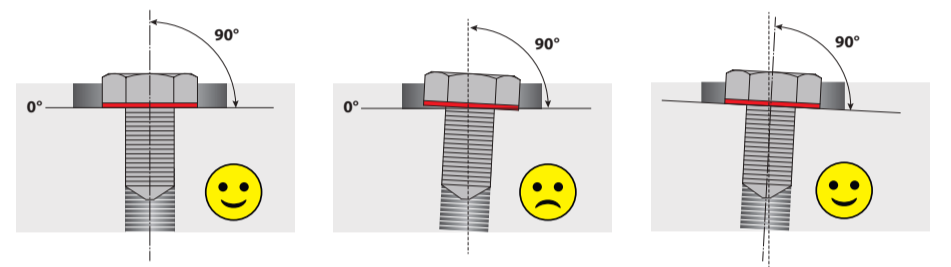
**per stuk 420,-\*****OLIEAFTAPPLUG REPARATIE- ASSORTIMENT Universeel****Conische schroefdraad zorgt voor optimale pasvorm en goede afdichting!**

- Ter vervanging van de originele olieaftapplug als de schroefdraad in de oliepan beschadigd is.
- Maak een einde aan vervelende oliedruppels op de olieaftapplug of op de garagevloer van de klant!
- Snelle, professionele en eenvoudige oplossing bespaart het vervangen van de oliepan!
- Het Würth 1952 004 370 assortiment wordt ook aanbevolen voor het vlakken van de afdichtingszitting.
- Het buitenste deel blijft permanent in het oliecarter - later olie verversen al een via de centrale schroef!  
Olieerversing achteraf alleen via de centrale schroef!

**Art.nr. 1952 004 360**

13-delig

Ve/st.1

**per stuk 145,-\*****Leveringsomvang**

3 x Reparatie olie aftapplug conisch, M12x1,5  
 3 x Reparatie olieaftapplug conisch, M14x1,5  
 3 x Reparatie olieaftapplug conisch, M16x1,5  
 3 x reparatie olie aftapplug conisch, M18x1.5  
 1 x koperen afdichtringen d=10 mm (25 stuks)  
 1 x O-ringen Ø 1/4" (5 stuks)

**SPECIALE SLEUTELSET VOOR PLASTIC OLIEAFTAPPLUGGEN Universeel**

- Deze set bevat de meest gangbare speciale doppen voor kunststof olieaftappluggen.
- Het precies passende profiel maakt schadevrij los- en vastdraaien volgens de specificaties van de fabrikant mogelijk.
- Inclusief praktische T-handgreep sleutel met dubbele aandrijving 3/8 inch binnen x zeskant aandrijving SW17 buiten

**Leveringsomvang**

1 x dopsleutel met 3 drivers  
 1 x Dopsleutel buitenzeskant  
 1 x Dopsleutel sleuf buiten  
 1 x Dopsleutel dubbele sleuf binnen  
 1 x Dopsleutel vierkant 3/8 inch

**Art.nr. 1952 003 810**

5-delig

Ve/st.1

**per stuk 68,-\*****Toepassing**

Ford, Peugeot, Citroën, Lincoln, Opel, Vauxhall,  
 Toyota, Mercedes, BMW, VW, Seat, Skoda, Seat, Porsche

**Voorbeeld schroeven**

**NIEUW!****UNIVERSELE OLIEFILTERSLEUTEL Ø 54-80 MM Universeel**

Voor het los- en vastdraaien van brandstoffilters met bodemklep en oliefilters.

**Voordelen**

- Traploos instelbaar met zelfspannend effect (veermechanisme)
- Geschikt voor rechts- en linkshandig spannen
- Links getande bekken zorgen voor optimale wrijvingsverbinding
- Speciaal geharde grijptanden zorgen voor optimale grip op het filter
- Dubbele aandrijving = 1/2"- binnen 4-zijdig en buiten zeskant SW21 bzw. 22 mm
- Bijzonder robuust, gesmeed ontwerp
- Verkrijgbaar in 2 maten/hogte 40 mm of 50 mm

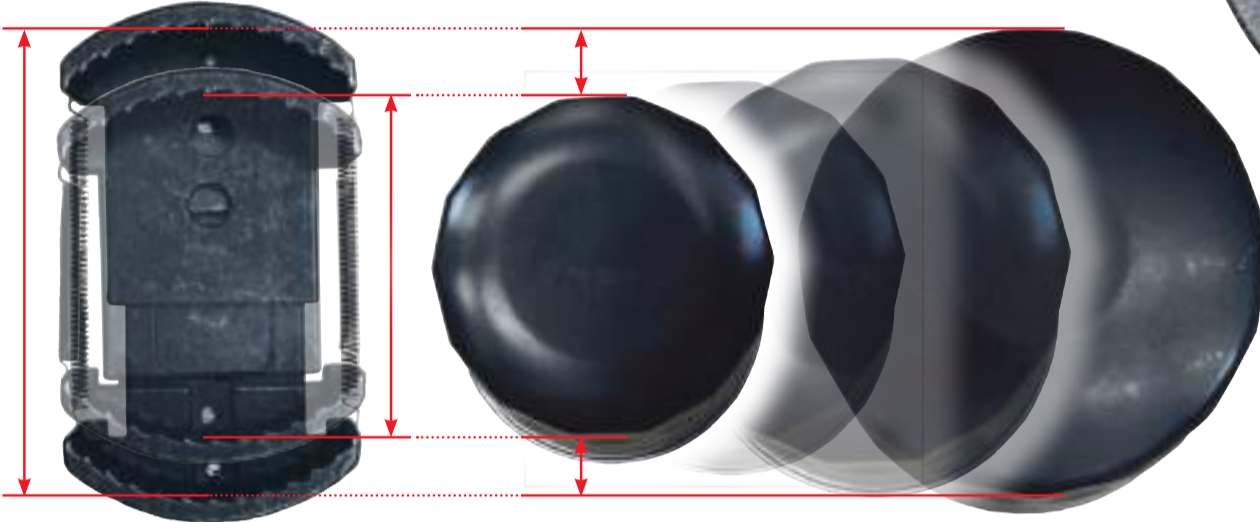
**Universeel inzetbaar****Vlakken**

symmetrisch

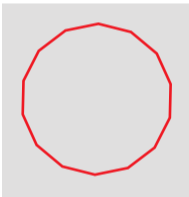

asymmetrisch

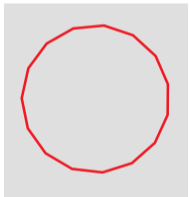
**Groeven**

symmetrisch

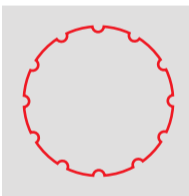

rond

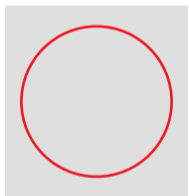
**Art.nr. 1952 003 238**

Ø 60-80 mm

Ve/st. 1

**per stuk 92,50\*****NIEUW!****VERLENGSTUK VOOR UNIVERSELE OLIEFILTERSLEUTEL Ø 60-80 MM Universeel**

- Te gebruiken in combinatie met de universele oliefiltersleutel Würth 1952 003 238 en in de handel verkrijgbare oliefiltersleutel van hetzelfde type.
- De set bestaat uit twee halve schalen (getand aan de binnenkant), die rechtstreeks de bekken van de filtersleutel de bekken van de filtersleutel en kunnen worden vastgezet.

**Art.nr. 1952 003 253**

4-delig

Ve/st. 1

**per stuk 76,-\*****Toepassing**

bijv. Mazda 2, CX 3 Diesel brandstoffilter met bodemklep Origineel (OEM S51C 13 ZA5A met sleutelvlakken) en originele reserveonderdelen reserveonderdeelfilter (OEM S51C 13 ZA5B zonder sleutelvlakken) evenals gangbare olie- en brandstoffilterpatronen

**BRANDSTOFFILTER-SLEUTEL VOOR MAZDA 1,5L DIESEL Mazda**

Maakt het mogelijk om het brandstoffilter los te maken zonder te slippen. Het extra diepe ontwerp biedt plaats aan de uitstekende schroef en grijpt in het aandrijfprofiel van het metalen filterpatroon.

**Technische gegevens**

- Profiel Ø 57 mm x 12 vlakken
- Aandrijving 3/8" vierkant + SW27 mm
- Materiaal aluminium

**Art.nr. 1952 003 413**

Ve/st. 1

**per stuk 34,50\*****Toepassing**

Mazda 2 met 1.5L Diesel (DJ6H) vanaf 2014  
Mazda CX 3 met 1.5L Turbo-Diesel (DKEW, DKFW) vanaf 2015  
OEM Nummer Filter S51C 13 ZA5A



**HOE VIND JE DE JUISTE OLIEFILTERSLEUTEL?****STAP 1:****Het type filter herkennen****Oliefilterpatroon (plaatstaal)**

- Meest gebruikte type filter
- Het volledige filterpatroon wordt vervangen
- De sleutel wordt voornamelijk gebruikt voor het losmaken
- Het aandraaien gebeurt met de hand
- Meestal extern aangedreven via vlakken/groeven - zelden met een

**Plastic afsluitdop voor oliefilterhuis**

- Alleen het filterelement wordt vervangen
- Voor het los- en vastdraaien is een sleutel nodig
- Meestal extern aangedreven via vlakken/groeven - soms met een tweede 6-kant aandrijving in het midden

**STAP 2:****Bepalen van het type filteraandrijving en de indeling****Groeven**

Bepaal het aantal groeven

**Vlakken**

Bepaal het aantal vlakken

**STAP 3:****Bepaal de breedte over de platte vlakken aan de buiten-Ø met een schuifmaat**

Antriefsprofiel	Teilung	Messung	Bild
Vlakken	Symmetrisch	Vlak naar vlak (V/V) of hoek naar hoek (H/H)	A
Vlakken	Asymmetrisch	Vlak naar hoek (V/H)	B
Groeven	Symmetrisch	Op de buitendiameter tussen de profielopeningen (BD)	C

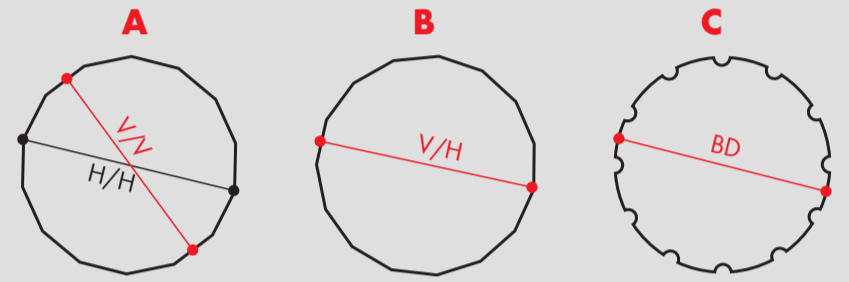
**OLIEFILTERSLEUTEL MET 3/8 INCH- EN 1/2 INCH-AANDRIJVING Universeel**

- De stabiele metalen uitvoering maakt ook vastzittende oliefilters los, geschikt voor oliefilters met metalen en kunststof deksels
- Extra slank ontwerp, zelfs voor krappe ruimtes
- 3/8 Inch en 1/2 Inch aandrijfvierkant garandeert vastdraaien volgens fabrikantvoorschrift
- Grote keuze voor een hoge model- en typedekking, andere maten beschikbaar op aanvraag



Artikel	Inbegrepen in de set	Maat/Profiel	Aandrijving 1	Aandrijving 2	Aandrijfspositie	Toepassing	Prijs
1952 003 194		SW 27 - 6-kant	3/8 Inch		centraal	Mercedes A-, B-, C-Klasse	13,50
1952 003 195		SW 32 - 6-kant	3/8 Inch		centraal	Opel, VW, Audi, BMW, Skoda	14,50
1952 003 196		SW 36 - 6-kant	3/8 Inch		centraal	Audi, BMW, MB, Opel, VW	17,50
1952 003 192		SW 37 - 6-kant	3/8 Inch		centraal	1,8-2,0L FSI+TFSI Aftapplug op oliefilterhuis	32,50
1952 003 197		Ø 42,0 Bajonet	3/8 Inch		centraal	VAG, Volvo (Mann/Knecht/Mahle)	21,50
1952 003 229		Ø 42,0 x 6 tandjes	1/2 Inch		centraal	Hyundai, Kia	41,50
1952 003 166		Ø 64,0 x 14-zijdig	3/8 Inch		centraal	Fiat, Daihatsu, Toyota	31,50
1952 003 171	1952 003 170	Ø 64,5 x 14-zijdig x 79 mm	3/8 Inch	SW 27	centraal	Toyota 1,8/2,0L 4-cilinder motoren z.B. Corolla, Matrix, Prius, Premio, RAV4, Lexus CT200h, Scion, Camry, Avalon	33,50
1952 003 172	1952 003 170	Ø 64,5 x 14-zijdig x 90 mm	3/8 Inch	SW 27	centraal	Toyota + Lexus 4-, 6- und 8-cilinder motoren (vanaf 2006)	33,50
1952 003 173		Ø 66,0 x 14-zijdig	3/8 Inch		centraal	Nissan, Mazda	39,25
1952 003 164		Ø 66,5 x 6 groeven	3/8 Inch		centraal	Dacia, Nissan, Renault	38,-
1952 003 183	1952 003 160/180	Ø 66,5 x 14-zijdig	3/8 Inch		centraal	Alfa Romeo, Citroen, Fiat, Ford, Honda, Kia, Lancia, Mazda, Mitsubishi, Nissan, Opel, Peugeot, Volvo	33,50
1952 003 168		Ø 66,6 x 6 groeven	3/8 Inch		centraal	Renault 1.2, 1.4 Benzin Twingo, Clio, Kangoo, Modus, Mégan, Scenic Enc.	39,25
1952 003 175		Ø 73,0 x 10-zijdig	3/8 Inch		centraal	Renault 16 V	39,25
1952 003 182	1952 003 180	Ø 73,0 x 14-zijdig	3/8 Inch		centraal	Mazda (filter nr. LF10-14-302A-9B)	43,50
1952 003 274		Ø 73,5 x 15-zijdig	3/8 Inch		centraal	Opel	41,50
1952 003 479		Ø 74,0 x 14-zijdig	3/8 Inch		lateraal	Ford	41,50
1952 003 165		Ø 74,4 x 14-zijdig	3/8 Inch		centraal	Ford, Volvo, Alfa Romeo, Fiat, Peugeot, Audi, Skoda, Seat, VW, Renault	38,-
1952 003 266		Ø 74,5 x 15-zijdig	3/8 Inch		lateraal	Ford	34,50
1952 003 181	1952 003 180	Ø 75,5 x 15-zijdig	3/8 Inch		centraal	Ford (filter nr. 1 883 037), Mazda (filter nr. SH01-14-302A), Volvo	41,-
1952 003 414		Ø 76,0 x 12 groeven	1/2 Inch	SW 27	centraal	Citroën, Peugeot, Mercedes, VAG, Renault, Nissan, Dacia, Suzuki	39,25
1952 003 193		Ø 76,0 x 6 groeven	3/8 Inch		centraal	VAG, Ford, Renault, PSA, Fiat, Honda, Opel, MB etc.	35,75
1952 003 167		Ø 76,8 x 12 groeven	3/8 Inch		centraal	Chevrolet, Fiat, Lancia, Opel, PSA, Suzuki, Toyota, Alfa, Jeep, Renault, Dacia, Mitsubishi, Nissan, Honda, Smart	39,25
1952 003 176		Ø 76,8 x 12 groeven	3/8 Inch		centraal	VW 2.0 TDI, Audi	35,75
1952 003 162	1952 003 160	Ø 79,0 x 15-zijdig	3/8 Inch		centraal	Kia, Hyundai (filter nr. 26300-35503)	34,50
1952 003 179		Ø 81,0 x 15-zijdig	3/8 Inch		centraal	Hyundai 1,6L z.B. i30	38,-
1952 003 268		Ø 84,0 x 14-zijdig	3/8 Inch		centraal	Mercedes, Dodge, Jeep, Chrysler - PKW mit 3,0L V6 CDI-motoren + Vito, Sprinter	44,75
1952 003 174		Ø 84,6 x 14-zijdig	3/8 Inch		centraal	Mercedes Purflux en dieselfilters	40,-
1952 003 228		Ø 86,0 x 16-zijdig	1/2 Inch	SW 21	centraal	Volvo	49,-
1952 003 177		Ø 87,0 x 16-zijdig	3/8 Inch		centraal	BMW	37,-
1952 003 163	1952 003 160	Ø 93,2 x 15-zijdig	3/8 Inch		centraal	Kia, Hyundai (filter nr. 26300-4X000)	37,-
1952 003 178		Ø 96,0 x 18 groeven	3/8 Inch		centraal	Renault, VW, Audi TDI	40,-
1952 003 169		Ø 96,4 x 6 groeven	3/8 Inch		centraal	Renault 1.5, 1.9, 2.2dCi Clio, Kangoo, Modus, Mégan, Scenic etc.	40,-
1952 006 740		Ø100,0 x 15-zijdig	1/2 Inch		centraal	Isuzu, Mitsubishi	83,-
1952 006 750		Ø105,0 x 15-zijdig	1/2 Inch		centraal	Volvo, Iveco, Renault, Scania	83,-
1952 003 267		Ø108,0 x 15-zijdig	3/8 Inch		lateraal	Hyundai, Kia 2,0L + 2,2L CRDi - Motoren (vanaf 2018) z.B. Hyundai Santa Fe und Palisade, Kia Sorento (vanaf 2018)	34,40
1952 006 745		Ø135,0 x 15-zijdig	1/2 Inch		centraal	MAN	82,50

**TIMINGEREEDSCHAPSET VOOR PSA 1.0/1.2L BENZINEMOTOR** **PSA****Geen demontage van injectoren/hogedrukpomp en kleppendecksel nodig! Enorme tijdsbesparing gegarandeerd!**

- Maakt professionele demontage en hermontage van de in olie lopende distributieriem mogelijk.
- In vergelijking met de standaardversie van OEM 0109-2A (EN-52127-1).

De nieuwe, geoptimaliseerde oplossing bespaart werktijd (ca. 3 h) alsmede (droogtijd) enz. worden bespaard met de nieuwe geoptimaliseerde oplossing.

**Toepassing****Fabrikant****Motorcodes**

Peugeot, Citroën, Opel, Toyota en andere Stellantis-merken

**Opel:** B12XE, B12XHL, B12XHT, D12XE, D12XHL, D12XHT,

**Citroën:** EBO, EBOF, EB2, EB2D, EB2DT, EB2DTS, EB2F, EB2M, F12XHT,

**Peugeot:** HMT, HMU, HMV, HMW, HMY, HMZ, HNY, HNZ, ZMZ 1,0 en 1.2L THP 3-cilinder benzinemotoren voor de motorgeneratie vanaf 2012 met turbolader.

Te gebruiken zoals: 0109-2C, 0109-2D, 0197-N (EN-52588), G-0109-6 (EN-52809)

**Art.nr. 1952 005 305**

4-delig

Ve/st. 1

per stuk **205,-\***

**Leveringsomvang**

- 1 x bevestigings- en afstelgereedschap voor de inlaatkokkenas
- 1 x bevestigingsgereedschap voor de uitlaatkokkenas
- 1 x vergrendelings- en afstelpen voor vliegwiel
- 1 x testgereedschap voor tandriem

**GEREEDSCHAP VOOR ELASTISCHE RIEM VOOR PSA 1,0 EN 1,2L. BENZINE** **PSA**

- Voor professionele installatie van de elastische band op de aftakas.
- Zorgt voor een zachte montage zonder de riem te overstrekken.

**Toepassing****Fabrikant**

Peugeot, Citroën, Opel, Toyota en andere Stellantis-merken

**Model**

Peugeot: 108, 208, 301, 308, 408, 3008, 5008, Partner  
Citroën/DS: C1, C3, C3 Picasso, C3 Aircross, C4 Picasso, C4 Cactus, C-Elysee, Berlingo, DS3, DS4, DS4 S, DS5 LS  
Opel/Vauxhall: Crossland, Grandland  
Toyota: Aygo, Aygo X

**Motor**

1.0L, 1.1L, 1.2L VTi, THP 3Zylinder vanaf 2012

**Art.nr. 1952 004 274**

Ve/st. 1

per stuk **22,-\***

Te gebruiken zoals OEM:  
I-0109-1, 0109-1B,  
01091B, EN-52112-2



0109-2C  
Vergrendelings- en afstelgereedschap voor inlaatkokkenas

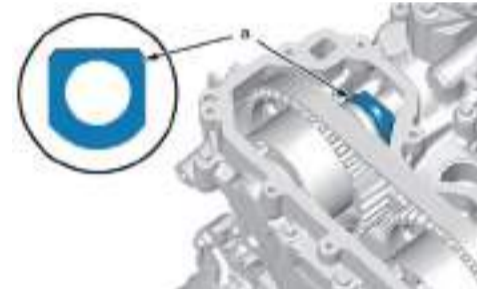

0109-2D  
Uitlaat nokkenas vergrendeling gereedschap

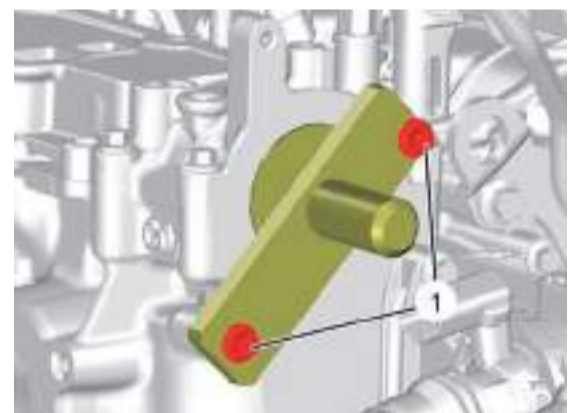
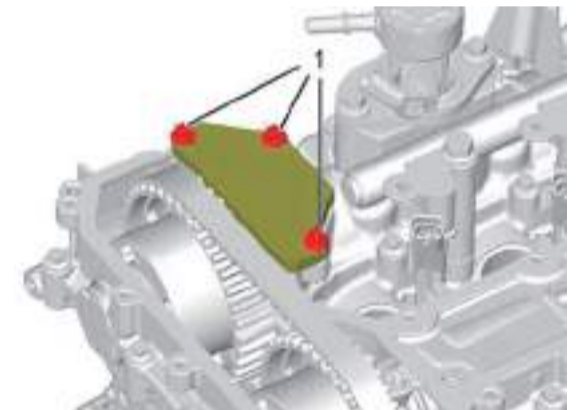
**TESTGEREEDSCHAP VOOR DISTRIBUTIERIEM VOOR PSA/OPEL** **PSA**

Dit instrument wordt gebruikt om de slijtage van de tandriem te evalueren.

**Bijzonderheid** De tandriemen van deze motoren l open in een oliebad. Door het verouderingsproces of ontbrekende additieven in de olie, kan de structuur van de tandriem veranderen. Met behulp van de meter wordt bepaald of de breedte van de tandriem zich binnen de maximaal toegestane afmetingen bevindt. Als de riem afwijkt van de fabrikant aangegeven afmeting moet hij worden vervangen.

**Toepassing**

Citroen 1.0, 1.2 L, Peugeot 1.0, 1.2 L, Opel, Toyota 1.2 L

Te gebruiken zoals OEM:

**PSA** - 1643190080/G-0109-6

**Opel** - EN-52809

**Art.nr. 1952 005 287**

Ve/st. 1

per stuk **22,-\***



**SPANROLSLEUTELSET VOOR AFTAKASRIEMEN Universeel**

- De speciale sleutels maken het mogelijk de spanpoelie te ontlasten door middel van een ratel, knevel, enz., zodat de platte riem van de aftakas op de juiste manier kan worden vervangen.
- De speciale adapters grijpen stevig vast op de daarvoor bestemde profielen op de behuizing van de spanrol.
- De operatie kan worden uitgevoerd door één monteur.
- Aandrijving optioneel met spanrolbedieningsleutel (L=550 mm)  
1952 006 499 handgreep en 1952 006 494 inzet SW15

**Leveringsomvang**

- 1 x adapter voor basisaansluiting (zoals OE 01099-A)
- 1 x adapter voor automatische spanpoelie 8,7 mm (zoals OE 01099-B1)
- 1 x adapter voor automatische spanpoelie 10 mm (zoals OE 01099-B2)
- 1 x dubbele zeskant adapter SW15 (zoals OE-01099-C)
- 1 x adapter 6-kant SW15 x 4-kant 1/2 Inch (zoal OE-01099-D)

**Art.nr. 1952 005 248**

5-delig

Ve/st.1

**per stuk 103,-\*****Toepassing****Fabrikant**

Citroën, Ford, Mazda, Mini, Peugeot, Toyota, Volvo

**Motor**

1.4, 1.5, 1.6, 2.0 und 2.2l Diesel

**Motorcodes**

DV4TD, DW10FD, T3JA, W16D16, DV4TED4, UBGA, TZJA, 9HZ, DV6TED4, XVJB, AEDA, D4164T, DV6ATED4, HHJC, G8DC, 2WZ-TV etc.

ook geschikt voor DW10 en DW12-motoren

Te gebruiken zoals: OE PZ4L0-G0109-90

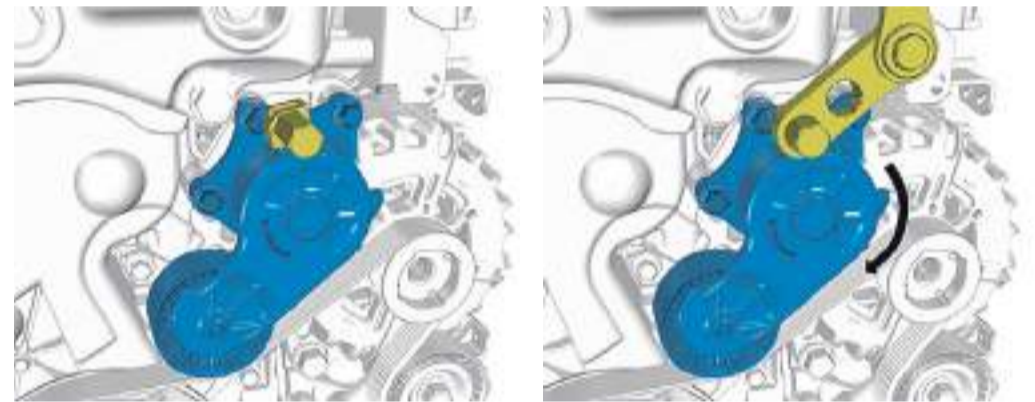
**UNIVERSELE KRIK OPZETSTUK Universeel****Veilige grip en goede aanpassing aan de inbouwpositie!**

- Is nodig in combinatie met een versnellingsbakkrik voor demontage en montage van de versnellingsbak.
- De in afstand en hellingshoek verstelbare versnellingsbaksteunen op de voorste en achterste dwarsbalk bieden een veilige houvast bij montage en demontage.
- De versnellingsbak kan naar voren/achteren en naar rechts/links worden gekanteld.
- Compatibel met ca. 95% van alle versnellingsbakkricken dankzij 2 zuigerstangadapters

**Technische gegevens**

- Gewicht 12 kg
- Draagkracht max. 150 kg
- Lengte/Breedte 490 mm/460 mm
- Opname Ø 40 mm
- Hellingshoek voor/achter ±35°
- Hellingshoek links/rechts ±5°

**Toepassing**

Handgeschakelde, automatische en DSG versnellingsbakken enz.

**Art.nr. 1952 003 045**

2-delig

Ve/st.1

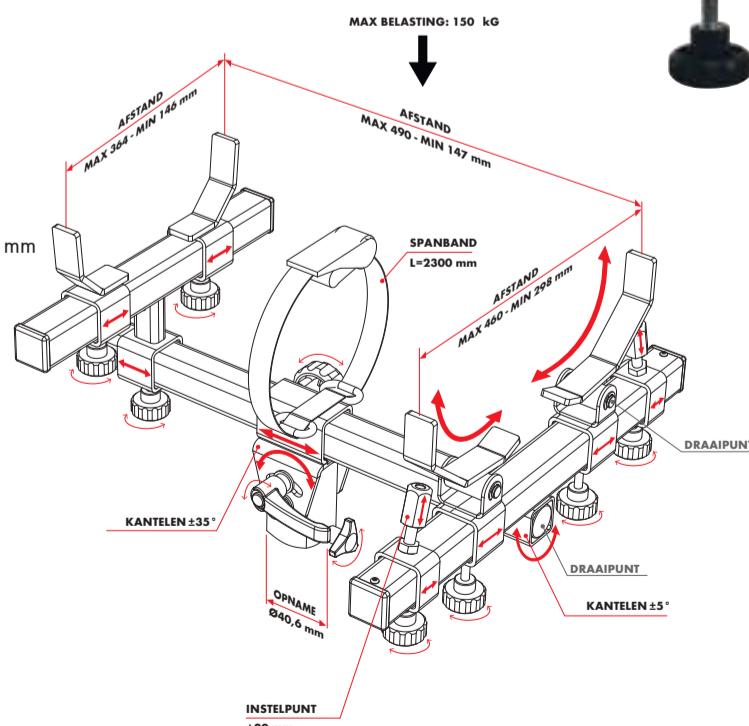
**per stuk 623,-\*****Leveringsomvang**

- 1 x Versnellingsbakbevestiging basiseenheid
- 2 x Adapter voor krik zuigerstang Ø 30 mm





Motor

nr.2/2023



**NIEUW!**

**1.500 KG**

**MOBIEL ACCU PLATFORM Universeel**

**Ontworpen voor extra zware batterijen met bijzonder hoog gebruikskomfort!**

• Dit mobiele batterijplatform kan worden gebruikt voor de batterijen van elektrische en hybride voertuigen en als universeel platform voor grote/zware auto-onderdelen.

**Voordelen**

- Uitschuifbare handgreep **1**
- Platform uitschuifbaar (verlenging + toegang tot het midden) **2**
- Zijdelings verstelbaar met 40mm (fijnafstelling) **3**
- Helling ±3% verstelbaar (compensatie voor hefplatform)
- 112 M10 draadgaten voor optionele accessoires
- Heffen en dalen via afstandsbediening met kabel van 3 m **4**
- Veiligheidsgrendel voorkomt onbedoeld zakken **5**
- Grote wielen zorgen voor goede manoeuvreerbaarheid/positionering **6**
- Bevestigingen voor transport met vorkheftruck



Versie tot 1.500 kg met versnellingsbak (versnellingsbak niet bij levering inbegrepen)

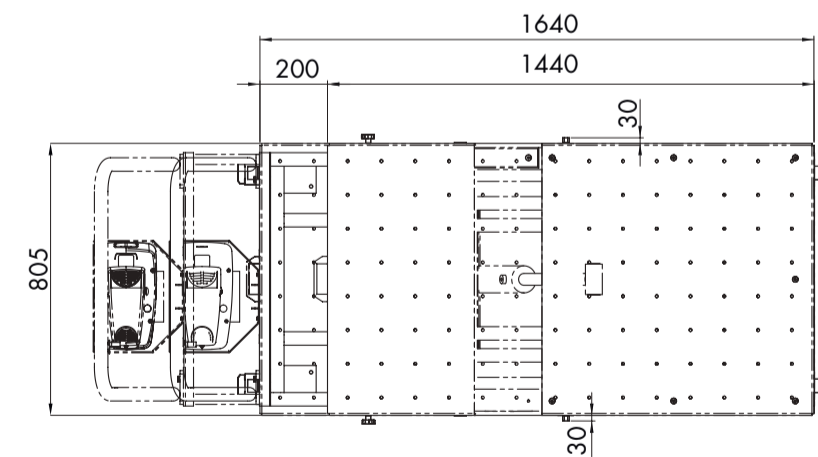
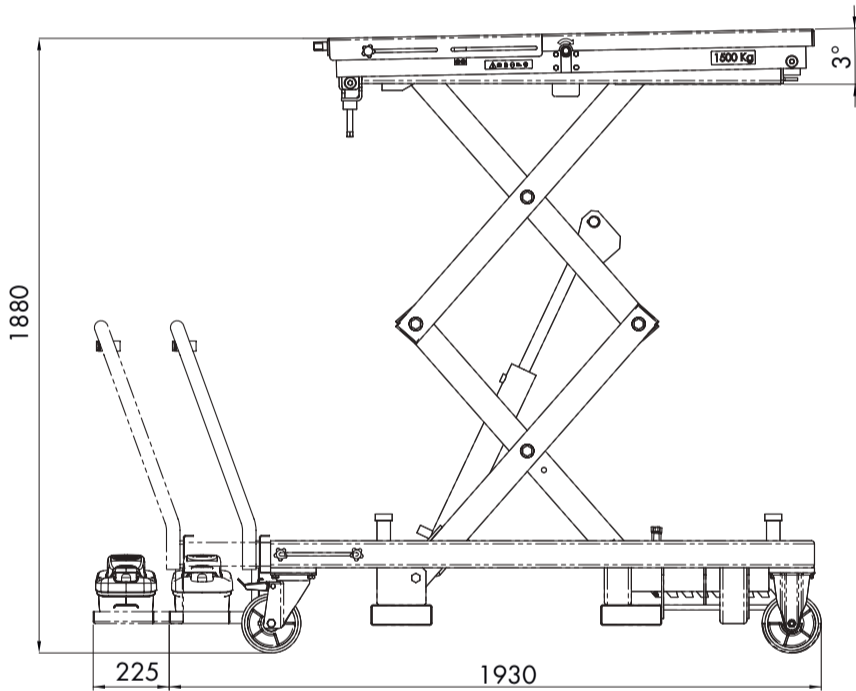

**Technische gegevens**

- Hefhoogte 1880 mm
- Totale lengte 1930-2155 mm
- Lengte platform 1440-1640 mm
- Totale breedte 805 mm

**Toepassing**

Accu's en motoren voor elektrische voertuigen, Versnellingsbakken, subframes, assen enz.

**Art.nr. 1952 006 055**

Ve/st. 1

**per stuk 5.990,-\***

**Opmerking**

De CE-goedkeuring voor het apparaat documenteert de conformiteit van het apparaat met de 2006/42/EG (Machinerichtlijn)







Motor

nr.2/2023



**NIEUW!**

**+ UITBREIDINGSOPTIE RUBBEREN ONDERSTEUNINGSSET VOOR BATTERIJPLATFORM** Universeel

Met behulp van deze steunadapterset is het mogelijk om het batterijmodel te ondersteunen bij de en voorzichtig op de daarvoor bestemde punten.

**Technische gegevens**

- Inschroefdraad M10x1,5
- Rubber plaat Ø 50 mm
- Hoogte ingeschroefd 20 mm

**Art.nr. 1952 006 058**

12-delig

Ve/st.1

per stuk **119,-\***



**NIEUW!**

**+ UITBREIDINGSOPTIE BESCHERMEND ROLGORDIJN VOOR BATTERIJPLATFORM** Universeel

- Handig veiligheidsaccessoire voor het hefplatform 1500 kg.
- Voorkomt rechtstreeks ingrijpen in het schaarmechanisme van het hefplatform.
- Het zichtbare oppervlak van het rolgordijn kan op verzoek worden gepersonaliseerd. (Opdruk logo enz.)

**Technische gegevens**

- Breedte rolgordijn 800 mm
- Materiaal PVC-Folie

**Art.nr. 1952 006 057**

Ve/st.1

per stuk **469,-\***



Voorbeeld logo-opdruk, met additionele kosten



**NIEUW!**

**1.000 KG**

**MOBIEL ACCU PLATFORM** Universeel

**Ontworpen voor zware batterijen. Bijzonder hoog gebruikscomfort!**

- Dit mobiele batterijplatform kan worden gebruikt voor de batterijen van elektrische en hybride voertuigen en als universeel platform voor grote/zware auto-onderdelen.

**Voordelen**

- Platform middengedeelte afneembaar (toegang tot het midden) **1**
- Helling instelbaar ±3% (compensatie voor het hefplatform) **2**
- 91 M10 draadgaten voor optionele accessoires
- Heffen en dalen met voetpedaal + ontgrendelingskop **3**
- Veiligheidspal voorkomt onbedoeld zakken **4**
- Grote wielen zorgen voor goed manoeuvreren/positioneren **5**

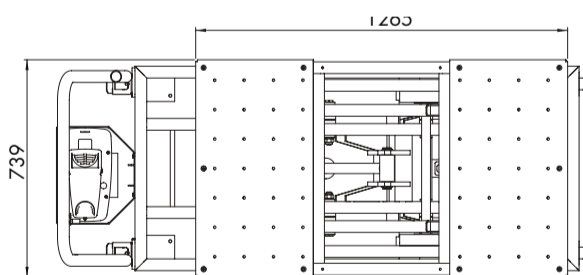
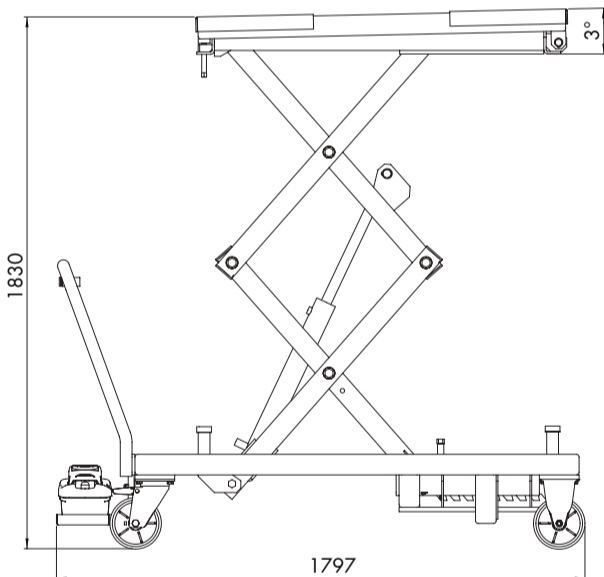

**Technische gegevens**

- Hefhoogte 1830 mm
- Totale lengte 1797 mm
- Lengte platform 1265 mm
- Totale breedte 739 mm

**Toepassing**

Accu's, motoren voor elektrische voertuigen, transmissies, subframes, assen, enz.

**Art.nr. 1952 006 056**

Ve/st.1

per stuk **3.990,-\***

**Opmerking**

De CE-goedkeuring voor het apparaat documenteert de conformiteit van het apparaat met de 2006/42/EG (Machinerichtlijn)



\* Aanbod onder voorbehoud. Zolang de voorraad strekt. Geldig tot 30.04.2024. Alle prijzen in € excl. btw



### PROBLEMEN EN OORZAKEN BIJ HET VERWIJDEREN VAN GLOEIBOUGIES?

#### Binnendringend water en corrosie

- Materiaalcombinatie stalen gloeibougie in aluminium cilinderkop
- Ontwerpgebonden binnendringen van water (inbouwpositie)
- Galvanische reactie met water als contactelement

#### Binnendringen van verbrandingsresten (coking)

- Door ondeskundige montage wordt de afdichtzitting beschadigd
- Verbrandingsresten dringen in de zitting van de gloeibougie



### Schadepatronen tijdens demontage

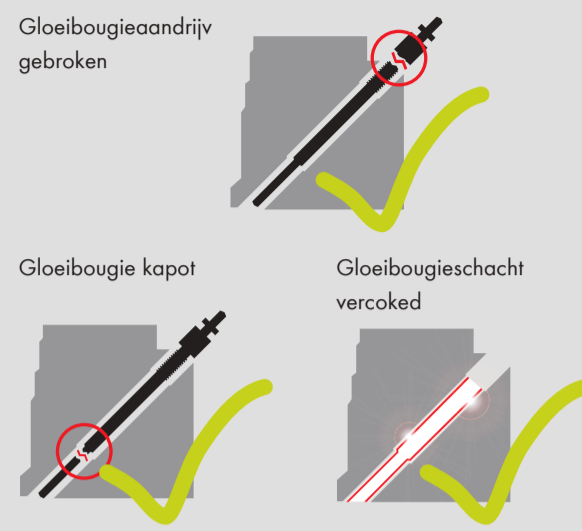

### UITBOORSET VOOR NORMAAL EN DIEP AFGEBROKEN GLOEIBOUGIEPUNTEN Universeel M8x1,0/M9x1,0/M10x1,0/M10x1,25

- Assortiment voor het vakkundig uitboren en demonteren van afgebroken gloeibougiepunten
- Als een gloeibougie in de cilinderkop vastzit door cokes of roest, breekt de punt (verwarmingsbuis) tijdens het losmaken vaak af en komt diep in de cilinderkop vast te zitten
- De set bevat gereedschap voor de exacte geleiding via de originele gloeibougieschroefdraad en extra lange speciale boren en draadsnijders voor het maken van een schroefdraadhouder in de verwarmingsbuis
- De extra slanke boorgereedschappen zijn dunner dan het verwarmingsstaafkanaal, zodat zelfs de diep afgebroken verwarmingsstaven zonder problemen kunnen worden uitgeboord.
- Veilig uittrekken van de gloeibougiepunt m.b.v. de lange trekspindel en het drukstuk met druklager
- Demontage zonder beschadiging van de gloeibougiefitting en de gloeibougiedraad in de cilinderkop
- Sterk aanbevolen voor bijv. Citroën, Peugeot, Ford 1.4 - 1.6 Hdi



Art.nr. 1952 004 200

18-delig

Ve/st.1

per stuk **494,-\***



Min. binnendiameter van de gloeibougie-elektrode punt = Ø 4,3; binnenboring = Ø 3



Huidige oplossing voor bovenaan afgebroken gloeibougiepunten



Nieuwe, betere oplossing, ook voor onderaan afgebroken gloeibougiepunten



### UNIVERSELE MASTER-GEREEDSCHAPSSET VOOR GLOEIBOUGIES Universeel

### Schonender Ausbau ohne Beschädigung des Zylinderkopfes!

Als een gloeibougie door cokes of roest vastzit in de cilinderkop, kan bij de poging deze los te maken de aandrijving breken. Met behulp van deze speciale gereedschappen kunnen de gloeibougies toch worden gedemonteerd zonder de schroefdraad te beschadigen.

- Assortiment voor het vakkundig uitboren en demonteren van gloeibougies
- Deze bestaat uit gereedschappen voor exacte geleiding en speciale TIN-boren met 4 snijkanten, die tijdens het boren niet scheef lopen in het materiaal. Met de originele draadboor wordt de schroefdraad in de cilinderkop nauwkeurig bijgesneden voordat de gloeibougie er tenslotte wordt uitgehaald
- Veilig verwijderen van de gloeibougie m.b.v. de trekstang het het slaggewicht uit de basisset
- Als alternatief voor de master-set zijn alle componenten van de set ook verkrijgbaar in de vorm van 4 afzonderlijke modules
- De basisset is altijd nodig om de 3 afzonderlijke modules te kunnen gebruiken



Art.-nr. 1952 003 200

30-delig

Ve/st.1

per stuk **1.199,-\***



#### Toepassing

- M 8x1 Mercedes, Smart, VW, Fiat, Opel, Ford enz.
- M 9x1 Opel, Fiat, Alfa, Lancia (z.B. 1.3, 2.3, 3.0 JTD) enz.
- M10x1 VW, Audi, Mercedes, BMW, Opel, PSA, Renault, Ford, Suzuki enz.
- M10x1,25 VW, Audi, Toyota, Suzuki, Opel, Isuzu, Mercedes enz.





### GLOEIBOUGIE DEMONTAGE MASTERSET, M8x1/M9x1/M10x1 EN M10x1,25 Universeel

- Dit complete gereedschap is nodig voor de demontage en montage van gloeibougies.
- Hiermee kunnen kapotte gloeibougies vakkundig verwijderd worden en kan de complete gloeibougieschacht gereinigd worden.
- De hoofdset bevat de volgende 3 modules:

**Module 1** 27 delig Gloeibougies verwijderen als de zeskant van de aandrijving bij het losdraaien afgebroken wordt. Draad van de gloeibougie in de cilinderkop blijft intact.

**Module 2** 16 delig Verwijderen van de gloeibougiestift als deze afgebroken is. Geen beschadiging van de gloeibougiebus in de cilinderkop.

**Module 3** 9 delig Reiniging van de complete gloeibougieschacht in de cilinderkop. Vakkundige voorbereiding voor de inbouw van de gloeibougie.

Als alternatief voor de complete set zijn alle setonderdelen ook verkrijgbaar in de vorm van 3 modules.

Alle onderdelen van de set, inclusief slijtdelen, zijn ook afzonderlijk verkrijgbaar.



**Toepassing**

Universeel toepasbaar voor moderne dieselmotoren zoals bijv. Opel, Ford, PSA, VAG, MB, BMW enz.



Art.nr. 1952 003 690

52-delig

Ve/st. 1  
**per stuk 1.680,-\***



#### MODULE NR. 1 VERWIJDERINGSSET GLOEIBOUGIES



Art.nr. 1952 003 720

27-delig

Ve/st. 1  
**per stuk 898,-\***



#### MODULE NR. 2 VERWIJDERINGSSET GLOEIBOUGIES



**Leveringsomvang**

- 1x geleidehuls elk M8x1,0-M9x1,0-M10x1,0-M10x1,25
- 3x speciale TIN boor/tap/extractor adapter per stuk in extra lange versie
- 1x trekker met druklager

Art.nr. 1952 003 730

16-delig

Ve/st. 1  
**per stuk 298,-\***



#### MODULE NR. 3 GLOEIBOUGIE-AS REINIGINGSSET



**Technische gegevens**

Verwarmingsstaaf	Afdichtconus	Schacht voor Gloeibougie	Aandrijf 4-kant
Type1 - Ø 4,50	93°	Ø 6,95 mm M 8x1,00	5,00 mm
Type2 - Ø 4,50	93°	Ø 6,95 mm M 9x1,00	5,00 mm
Type3 - Ø 5,50	63°	Ø 8,50 mm M10x1,00	6,50 mm
Type4 - Ø 5,50	121°	Ø 8,50 mm M10x1,25	6,50 mm

Art.nr. 1952 003 740

9-delig

Ve/st. 1  
**per stuk 449,-\***



\* Aanbod onder voorbehoud. Zolang de voorraad strekt. Geldig tot 30.04.2024. Alle prijzen in € excl. btw



**SCHUIFHAMER INJECTOR EXTRACTOR SET Delphi, Denso, Bosch, Siemens**

Met deze gereedschapsset kunnen injectoren uit de cilinderkop worden getrokken zonder dat de injector (gedeeltelijk) moet worden gedemonteerd.

De injector die op deze manier voorzichtig is verwijderd, kan vervolgens weer worden teruggeplaatst.

- Bij het verwijderen van de injector zonder speciaal gereedschap zijn er meestal geen dragende bevestigingspunten voor hendels e.d., omdat de kleppendeckels voornamelijk van dunwandig gegoten aluminium zijn gemaakt.
- Een bijzonder voordeel is dat bij injectoren met een zijdelingse inlaat van de inspuitleiding de injector tegelijkertijd omhoog kan worden getrokken en in de zitting kan worden gedraaid met behulp van een handvat.
- **De vraag van de klant over de kosten!** De ervaring leert dat in slechts ongeveer 15% van de gevallen een grotere kracht nodig is dan met de 1,4kg glijhamer uit deze set kan worden bereikt. Voor dergelijke gevallen zijn er natuurlijk andere oplossingen zoals het Würth brugstelsel op pagina 13 in deze krant.
- Juist voor deze extreme gevallen is de glijhamerset als **basisgereedschap** zo belangrijk, omdat alleen de werkelijke inspanning en kosten voor de klant pas na de uittrekproef kunnen worden beoordeeld.



**De bijgewerkte set wordt gekenmerkt door een bijzonder hoge markt- en model modeldekking! Voor het verwijderen van injectoren 4 opties om uit te kiezen:**



**Optie 1**

Handgreep en scharnieradapter zijn op de injectielijn mondstuk. Er zijn 2 handgrepen met dubbele draadadapter voor schroefdraad voor injectielijnen M12 en M14 zijn verkrijgbaar.



**Optie 2**

Handgreep en scharnieradapter zijn door middel van een dubbele schroefdraadadapter rechtstreeks in de injector geschroefd. Er zijn 2 handgrepen met dubbele schroefdraadadapters voor M12 en M14 injectieleiding verkrijgbaar.



**Optie 3**

Voor piëzo-injectoren waarbij de injectieleiding van bovenaf wordt vastgeschroefd, bevat de set een schroefdraadadapter binnendraad M14 en een afkorting voor de schuifstang in de set.



**Optie 4**

VW TDI PD injectoren worden uitgetrokken met de haak, die in de uitsparing aan de zijkant van de injector geplaatst wordt.



**Toepassing**

Injectoren met magneetventielen  
Piëzo-injectoren  
VAG TDI PD injectoren



**Art.nr. 1952 003 715**

11-delig

Ve/st.1

**per stuk 289,-\***

**Leveringsomvang**

- 1 x glijhamer 1,4 kg
- 1 x glijstang kort
- 1 x glijstang lang
- 1 x scharnieradapter
- 1 x handgreep met adapter voor dubbele draad M12, 2 stuks.
- 1 x handgreep met schroefdraadadapter M14, 2-delig
- 1 x schroefdraadadapter IT M14 x IT M18x1,5
- 1 x reduceer verloopstuk BUD M18x1,5 x BID M12
- 1 x enkele haak VAG

**NIEUW!**

**INJECTOR AFDICHRING EXTRACTOR**

**Universeel**

**SPECIALE DOP VOOR CR DIESELLEIDINGEN, SW 17 MM**

**Universeel**

- Voor het verwijderen van vastzittende koperen afdichtingen van de injectoras in de cilinderkop.
- Door het spreiden van de twee halve maantjes op de gereedschapskop en hun speciale vorm wordt de afdichtring stevig vastgehouden.



**Ø 7 mm voor personenwagens**  
**Art.nr. 1952 003 911**



Ve/st.1

**per stuk 86,-\***

**Ø 10 mm voor vrachtwagens**  
**Art.nr. 1952 003 912**

Ve/st.1

**per stuk 89,-\***

**Technische gegevens**

- Maat SW17
- Lengte 80 mm
- Aandrijving 3/8"



**Art.nr. 1952 003 956**

Ve/st.1

**per stuk 39,90\***





### INJECTOR-DEMONTAGESET, MECHANISCH Siemens, Bosch

- Beproefd en bijzonder universeel injector-demontagesysteem voor zeer vastzittende injectoren.
- Bijzonder zwaar verkoelde of ingeroeste injectoren kunnen met deze gereedschapsset worden gedemonteerd.
- De variabel in hoogte verstelbare steunpoten maken het plaatsen van de brug exact onder een hoek van 90° ten opzichte van de injector mogelijk, ook als de steunpunten op de cilinderkop verschillende hoogtes hebben.
- Ook ideaal voor motoren waarbij de 2 injectoren tegelijk moeten worden uitgetrokken, omdat ze met slechts één dubbele spanklem zijn bevestigd. (bijv. Mercedes/Opel/Fiat, enz.)
- De set bevat ook 2 dopsleutels voor gedeeltelijke demontage van de verstuivers. Deze zijn nodig om de juiste trekadapters uit de set rechtstreeks in de injector te kunnen bevestigen. Voor het losmaken van de schroefverbinding met de elektrische aansluiting adviseren wij als uitbreidingsoptie onze open speciale steekdoppen, zie pagina 6 in deze krant.
- Als steunpunten dienen meestal de klepdekselschroeven of andere schroefkoppen.
- De benodigde trekkracht wordt mechanisch door middel van spil/druklager en moer uitgeoefend. Als er meer kracht nodig is, raden wij als uitbreidingsoptie onze 12 t of 20 t hydraulische cilinder aan.



Steunvoetopbouw maakt optimale hoogteverstelling mogelijk

Brug met 3 in het midden geplaatste steunvoeten

Brug met 3 steunvoeten

Brug met 4 steunvoeten



**ORSY**

Art.nr. 1952 003 505

38-delig

Ve/st. 1

per stuk **918,-\***

**Leveringsomvang**

- 1 x brug kort 360 mm
- 2 x dwarsdrager
- 2 x trekspil M18x1,5, L=220 mm
- 2 x verbindingadapter M18x1,5/M18x1,5
- 1 x drukkager
- 1 x drukmoer
- 3 x verbindingselement steunvoet/brug
- 4 x steunvoet bovendeel
- 4 x steunvoet middendeel
- 4 x steunvoet onderste deel
- 2 x verbindingselement dwarstraverse/brug
- 2 x adapter M17x1/M27x1, Bosch
- 2 x adapter M14x1/M25x1, Siemens
- 2 x adapter M27x1, Siemens
- 1 x adapter M14x1,5, piëzo
- 1 x dopmoer inbus SW10 met gat, Bosch
- 1 x steekdop 4-PIN, Siemens
- 1 x draadvet

**NIEUW!**

### INJECTOR UITBOUW ADAPTER SET VOOR DENSO

Denso

### INJECTOR DOPSLEUTEL VOOR BOSCH, SIEMENS ELEKTRISCHE AANSLUITING OPSTEK, 1/2"

Deze speciale open dopsleutels zijn nodig om de wartelmoer van de elektrische injector te verwijderen

- Voor het verwijderen van bijzonder nauwe injectoren in combinatie met een Würth treksysteem
- Optimaal bijv. als aanvulling op de Injector demontage gereedschap set Würth 1952 003 505



Art.nr. 1952 003 501

6-delig

Ve/st. 1

per stuk **149,-\***

**Leveringsomvang**

- 1 x Aansluitadapter M18x1,5/M18x1,5
- 1 x adapter BID M18x1,5/AG M16x11 x adapter BID M18x1,5/AG M20x11 x adapter M20x1/M18x1,5/M25x0,5
- 1 x adapter M20x1/M18x1,5/M25x0,75
- 1 x DOP 3-pins, SW22

Artikel	Maat	Injector	Prijs
1952 003 951	SW 29	Bosch	44,-
1952 003 952	SW 30	Bosch	44,-
1952 003 953	SW 25	Siemens	44,-
1952 003 954	SW 27	Siemens	49,-
1952 003 955	SW 28	Bosch	39,-

**3.000 KG****PNEUMATISCHE VEERSPANNER "MAXIMUS 3000", Universeel  
EXTRA ZWARE UITVOERING VOOR PERSONENAUTO'S TOT BESTELWAGENS**

- Stationaire veerspanner voor spiraalveren van personenauto's en bestelwagens
- Uitgebreid beschermingsconcept met pneumatische cilinder, voetpedaal, veiligheidskooi, schokdemper-valbeveiliging en statief voor maximale gebruiksveiligheid
- Het station **1** omvat een kleine **2** en een grote klembek **3** en een bankschroefbek **10**. Hiermee kan meer dan 90% van alle spiraalveren op voertuigen worden gespannen
- Aanvullend speciaal toebehoren optioneel leverbaar
- 2 klembek-opnames op de basiseenheid zorgen voor een openingsbreedte tot max. 486 mm, wat vooral belangrijk is voor veel gangbare modellen met extra lange voertuigveren **4**
- Een spiegel voor zicht van bovenaf vergemakkelijkt het positioneren van de zuigerstang bij de montage **5**
- Een veiligheidskooi met stevige polycarbonaat panelen biedt een hoge mate aan bescherming bij bedieningsfouten en tegen materiaalsplinters **6**
- De twee bovenste opnamebekken kunnen traploos worden ingesteld op de gewenste spiraaldiameter. Ze kunnen naar boven en naar onderen worden bewogen en zijn kantelbaar en vastzetbaar, zodat ze zich optimaal aanpassen aan elke veervorm
- De praktische schokdemper-valbeveiliging houdt de demper in positie tijdens de montage **8**
- Met behulp van de handgrepen en de wielen kan het apparaat comfortabel gemanoeuvreed worden
- De CE-goedkeuring van het apparaat bewijst dat het voldoet aan de eisen van 2006/42/CE (Machinerichtlijn)

**Leveringsomvang**

- Basisapparaat 3.000 kg/30.000 N
- Klembek klein Ø 78 - 130 mm
- Klembek groot Ø 105 - 185 mm
- Spiegel met magneetvoet, flexibel
- Transportmodule met wielen
- Bankschroefklem voor schokdemperbuis Ø40 - 60 mm

**Technische gegevens**

- Werkdruk max. 8 bar
- Werkslag 486 mm
- Capaciteit 3.000 kg/30.000 N
- Gewicht 93 kg + 11 kg

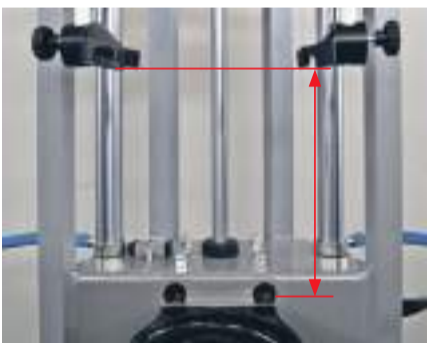

van 20 mm tot 486 mm

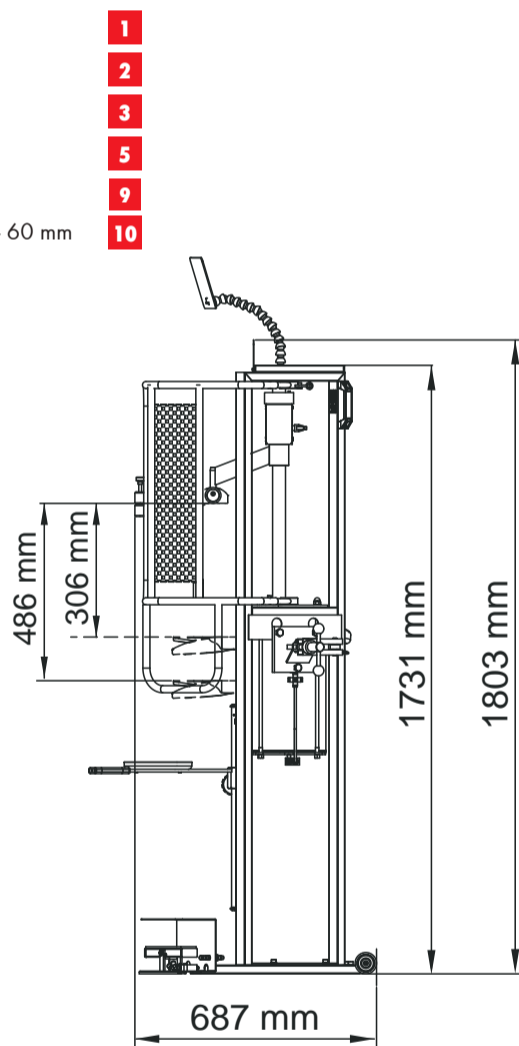

Cilinder

Kegel

Ton

Banaan

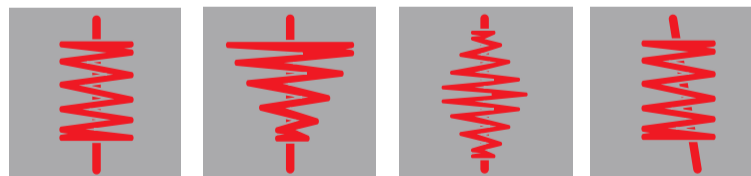
**Art.nr. 1952 003 630**

6-delig

Ve/st. 1

**per stuk 2.995,-\***

follow us on YouTube

**VOOR GEBRUIK MET PNEUMATISCHE VEERSPANNER "MAXIMUS 3000", VOOR PERSONENAUTO'S TOT BESTELWAGENS  
ART.NR. 1952 003 630 MEER DAN 2.000 KG**

<b>AUDI / VW</b>	A5, A6, A8, Q5, Q7, A6 / Passat, Crafter, Touareg, T5, T6
<b>BMW</b>	Serie 6, Serie 7, X5, X6
<b>CITROËN</b>	Boxer
<b>FCA</b>	Ducato, Scudo, Jeep Cherokee, Jeep Grand Cherokee, Jeep Renegade, Jeep Wrangler, Freemont
<b>FORD</b>	EcoSport, Edge, S-MAX
<b>HYUNDAI</b>	SantaFè, Tucson
<b>KIA</b>	Sorento, Sparta
<b>LAND ROVER</b>	Freelander, Discovery 4, Discovery Sport, Evoque, Range Rover
<b>LEXUS</b>	RX, CT, GS, LS
<b>MAZDA</b>	6, CX5, CX7

<b>MERCEDES</b>	Classe-E, Vito, Classe-M, Classe-G, GLA, GLC, GLE, GLK, GLS, ML, Classe-V
<b>NISSAN</b>	Qashqai
<b>OPEL</b>	Mokka, Antara, Vivaro, Movano
<b>PEUGEOT</b>	Expert, Traveller
<b>PORSCHE</b>	Cayenne, Macan
<b>RENAULT</b>	Trafic, Megane Initial, Kadjar, Master
<b>SSANGYONG</b>	Korando, Rexton, Tivoli
<b>SUZUKI</b>	Sx4, Vitara, S-Cross, Jimny
<b>TOYOTA</b>	Land Cruiser, RAV4
<b>VOLVO</b>	V50, C30, XC70, XC60, XC90

**MC-PHERSON VEERPOOT STEUN VOOR TRANSMISSIEKRIK** Universeel

- De schokbrekersteun wordt gebruikt in combinatie met een standaard transmissiekrik.
- Hij dient om te voorkomen dat de schokbreker wegzakt zodra deze van de stuurarm is verwijderd.
- Twee montagehulzen voor zuigerstangen Ø 25 en 30mm worden meegeleverd.



Veiligheidsbeugel verhindert het wegglijden van de steun

**Leveringsomvang**

- 1 x MC-Pherson schokbrekersteun
- 1 x reduceerbuis Ø 25 mm
- 1 x reduceerbuis Ø 30 mm

**Art.nr. 1952 003 808**

3-delig

Ve/st.1

**per stuk 321,-\***

**Technische gegevens**  
Capaciteit 120 kg

**NIEUW!** Universeel **VERLOOPSTUK VOOR MC-PHERSON VEERPOOTSTEUN**

- Gebruikt in combinatie met de MC-Pherson veerpootsteun voor transmissiekrik (Würth 1952 003 808).
- Maakt het ook mogelijk om schokdempers met een kleine asdiameter veilig te bevestigen. asdiameter en breidt zo het toepassingsgebied van de MC-Pherson veerpootsteun.

**Art.nr. 1952 004 207**

3-delig

Ve/st.1

**per stuk 39,-\*****Leveringsomvang**

- 1 x Reducerende adaptervork 60 mm
- 2 x bevestigingsschroef 8x20, lang

**INTERNE VEERCOMPRESSORSET** Universeel**Grote dekking!**

- Ontworpen voor het veilig en professioneel verwijderen en installeren van spiraalveren op draagarm- en sleeparmassen.
- Het zeer compacte ontwerp maakt het gebruik mogelijk op voertuigen met een zeer klein toegangsgat bij de achterste veerbevestiging, bv. VW Touran, Citroën C3, Skoda Octavia en Peugeot 107.
- Hoge tijds- en kostenbesparing, omdat de demontage van de as en de meting niet nodig zijn!
- De helling van de veerplaten past zich optimaal aan de vorm van de veer aan en zorgt voor een stevige grip. Bovendien houden twee vergrendelingsvorken de veerplaten tijdens de montage en het opspannen veilig in de basiseenheid.

**Voordelen**

- Eenvoudige verwijdering van de gespannen veer, omdat de spindel aan de bovenkant niet uit de basiseenheid loopt.
- Een ingebouwd breekpunt op de spindelaandrijving beschermt het apparaat tegen overbelasting!
- De praktische wandhouder houdt de onderdelen van de set netjes en snel beschikbaar!

**Technische gegevens**

- Maximale belasting 1.600 kg (15.690 N)
- Afmetingen basiseenheid Ø 29,5/lengte 180-278 mm
- Spanbreedte min. 96 mm/max. 218 mm
- Werkslag 122 mm
- Aandrijving zeskant SW21

**Art.nr. 1952 003 615**

9-delig

Ve/st.1

**per stuk 495,-\*****Leveringsomvang**

- 1 x Veercompressor basiseenheid, 1.600 kg
- 1 x veerplatenset voor Ø 90-120 mm, 2 delen
- 1 x veerplatenset voor Ø 120-140 mm, 2 stuks
- 2 x veerplatenslot
- 1 x positioneerpen voor veerplatenslot
- 1 x muurbeugel

**Toepassing**

BMW, Ford, VW (Skoda, Seat), Audi Mercedes en andere fabrikanten



Gespannen



Ontspannen



**NIEUW!****UNIVERSELE AS-STEUN Universeel**

- Dient in combinatie met een transmissiekrik ter ondersteuning van de stuuras
- V-vormige universele wielnaafbevestiging voor verschillende boutafstanden en aantallen
- Maakt het mogelijk de as omhoog en omlaag te brengen naar de gewenste positie
- Levering inclusief adapter voor de zuigerstang van de transmissiekrik Ø 25 en 30 mm
- Opname kan worden gekanteld en vergrendeld

**Toepassing**

Demontage en montage van veerpoot en kogelgewricht / aanscherping van het draagarmbeen (silentlager) volgens specificaties van de fabrikant (onder belasting) enz.

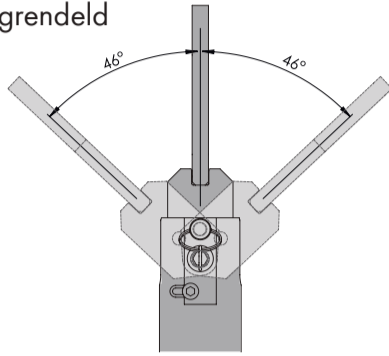
**Technische gegevens**

- Gewicht 1,5 kg
- Max. belasting 330 kg
- Totale lengte 225 mm
- Opname Ø 40 mm
- Kantelhoek ± 46° (voorwaarts + achterwaarts)
- Voor wielbouten max. M16

**1** Met houder voor conus of bal kraag**2** V-vormige houder 46° draaibaar en in middenpositie afsluitbaar**Art.nr. 1952 004 030**

3-delig

Ve/st. 1

**per stuk 159,-\*****NIEUW!****ASMOER-SPECIAL-DOPSLEUTEL SW 31,5 MM VOOR FORD Ford**

- Speciale dopsleutel met speciale afmetingen voor het professioneel verwijderen van de asmoer.
- Hoge pasnauwkeurigheid - dit betekent dat er geen schade/vastlopen aan het buitenprofiel van de moer optreedt.

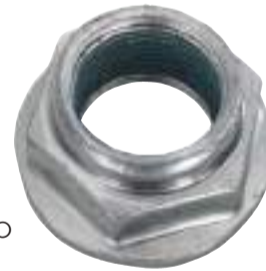
**Technische gegevens**

- Aandrijving 1/2" + 6-punts SW30
- Zeshoekig profiel SW31,5 mm
- Totale lengte 50 mm

**Art.nr. 1952 006 073**

Ve/st. 1

**per stuk 59,-\*****Toepassing**

C-MAX ENERGI 2014-2018, C-MAX 2018-2019, FOCUS vanaf 2018, KUGA vanaf 2017, MUSTANG vanaf 2015, CONNECT Mk2 en TURNEO CONNECT uit 2017 enz.  
Voor OEM-nr. Asmoer Ford 2 216 529 (M22x1,5)

**DRUK EN SCHEIDINGSVORK Universeel**

- Stevig en praktisch hulpgereedschap voor veelzijdig gebruik in de automobielsector.
- De afgeschuinde vorkkop maakt toegang mogelijk, zelfs met minimale arbeidsruimte

**Toepassing**

- Ideaal voor het scheiden van het huis bij het vervangen van de koppeling/versnellingsbak enz.
- Voor het losmaken van bekleding, carrosserie- en asonderdelen en voor schakelstangen, uitlaatrubbers en huisdelen enz.
- Ook geschikt voor het testen van lagere en koppelingen

**320 mm****Art.nr. 1952 006 567**

Ve/st. 1

**per stuk 102,-\*****Technische gegevens**

- Vorkbreedte binnen 15 mm
- Vorkbreedte buiten 40 mm
- Lengte vork 70 mm
- Gewicht 700 g

**360 mm****Art.nr. 1952 006 566**

Ve/st. 1

**per stuk 102,-\*****Technische gegevens**

- Vorkbreedte binnen 25 mm
- Vorkbreedte buiten 80 mm
- Vorklengte 110 mm
- Gewicht 1.115 g



**GEREEDSCHAPSET VOOR DEMONTAGE VAN WIELNAVEN EN AANDRIJFASSEN Universeel**

- Maakt het verwijderen van vastzittende en vastgekleefde aandrijfassen mogelijk, en met behulp van de optioneel verkrijgbare Würth glijhamer (bijv. Würth 1952 004 040 of 1952 004 050) ook het verwijderen van de wielnaaf
- Veel tijdsparing – geen beschadiging van de draad - wiellager wordt niet beschadigd
- De optimale gatindeling zorgt voor een maximale typedekking op de markt
- Geschikt voor 2/3/4/5 en 6-gats boutverbindingen van naven met borstbouten en wielbouten
- Universeel voor personenauto's tot bestelwagens, vooral voor extreem vast zittende aandrijfassen van VAG, BMW en Ford
- Voor extreme gevallen ook met de Würth 16 tons mechadraulik (art.1952 004 070) inzetbaar

**Leveringsomvang**

- 1 x trekker met draadhouder 1-1/2"-16G
- 1 x verloop-adapterring voor mechanische spindel 1-1/2"-16G x M22 x 2,0
- 1 x spindel mechanisch, M 22 x 2,0
- 1 x trekflens 96-138 mm voor 3, 4, 5 en 6-gats boutnaaf, voor bouten M12/M14
- 5 x kegelschijf
- 1 x hoogwaardig spindelsmeervet

**Technische gegevens**

- toepassingsgebied Ø 96 - 138 mm M12  
Ø 98 - 136 mm M14
- slobgat-opname: M12 en M14
- gewicht 3,5 kg

**ORSY****Art.nr. 1952 003 290**

15-delig

Ve/st. 1

**per stuk 298,-\***

Aandrijfas verwijderen, mechanisch in de set



Aandrijfas verwijderen met 16 ton mechadraulik, optioneel art. 1952 004 070



Wielnaaf verwijderen met glijhamer optioneel art. 1952 004 050



Aandrijfas verwijderen, mechanisch op de werkbank

**GLIJHAMER 9KG TERUGSLAGVRIJ Universeel****Terugslagvrij!**

- Voor het krachtig verwijderen van vastzittende onderdelen en voor richtwerk aan de carrosserie van de auto.
- **De nieuwe versie van de glijhamer** is gevuld met metalen kogels. Deze voorkomen dat het gewicht bij het slaan terugspringt tegen het lager. De slagsterkte wordt zo verhoogd, omdat de volledige slagkracht wordt overgebracht op het te bewerken onderdeel.
- Deze versie is ook bijzonder zacht voor de gewrichten en maakt werken zonder vermoeidheid mogelijk.
- Met de optionele aankoop van verdere accessoires kan het scala aan toepassingsmogelijkheden naar wens worden uitgebreid!

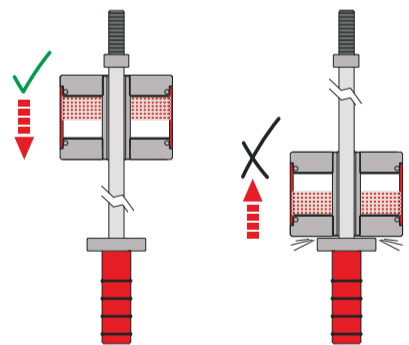
**Het "terugslagvrij" principe**

Corrosieherstelwerkzaamheden



as uitbouw

**Technische gegevens**

- Gewicht 9 kg
- Totale lengte 770 mm
- Aansluitdraad M18x1,5 M22x2,0

**Art.nr. 1952 004 040**

Ve/st. 1

**per stuk 390,-\*****Toepassing**

- Verwijdering van - Injectoren  
- wielnaaf  
- ophangingen
- Corrosieherstelwerkzaamheden

**MECHADRAULIK-SPINDEL, 16 TON Universeel****Geschikt voor wielnaven en Demontageset voor cardanas****Art.nr. 1952 003 290**

- Optimaal voor gebruik in speciaal gereedschap voor vrachtwagens
- Gegarandeerd hoge perskracht en compact ontwerp
- Smeerhydrauliek met 16 ton perskracht – handbediening – geen handpomp nodig
- Rendabel en solide alternatief voor een hydraulische oliecilinder en handpomp
- Universeel inzetbaar voor mechanische 2- en 3-trekkers (bijv. Kukko/Nexus/Sykes Pickavant enz.)
- Bijzonder geschikt voor gangbaar speciaal gereedschap voor auto's
- Schroefdraad 1-1/2 " x 16 spoed, universeel

**Compatibel met de volgende systemen**

- Govoni
- Kukko
- USAG
- Nexus
- Sykes Pickavant
- Facom
- Müller
- Sauer
- BGS
- Pichler
- KS Tools
- SW Stahl enz.

**Geschikt voor wiellagers Binnenringtrekker****Art.nr. 1952 003 870****ORSY****Art.nr. 1952 004 070**

7-delig

Ve/st. 1

**per stuk 279,-\*****Toepassing**

- Demontage en montage van wielnaven, aandrijfassen, fuseekogels, spoorstangkoppen, stuurarmen, silentlagers enz.

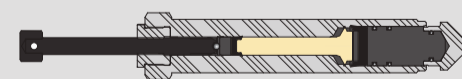

**WIELLAGER-GEREEDSCHAPSSET VOOR PERSONENAUTO'S TOT BESTELWAGENS Universeel**

- Compleet assortiment voor (de-)montage van wielagers en montage van wielnaven
- Het grote aantal drukstukken garandeert een grote markt- en typedekking
- Montage zonder beschadiging dankzij de speciale constructie van de gereedschapscomponenten  
Lagermontage = druk op de buitenring van het lager / naafmontage = druk op de binnenring van het lager
- Veilige en nauwkeurige centrering van alle componenten bij het werk
- Drukstuk 3-delig – hierdoor is exacte aanpassing aan de lagerbinnen-  $\varnothing A$  en de lagerbuiten-  $\varnothing B$  mogelijk
- Optimaal inzetbaar in combinatie met een werkplaatspers voor wielagers, silentlagers, bussen, mouwen, naven enz.
- Te gebruiken met draadspindel M20 (in de set) of naar keuze met Würth holle cilinder 17 ton (art.1952 004 090)

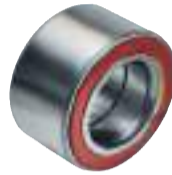
**168 combinatiemogelijkheden****Leveringsomvang**

- 1 x spindel M20, L=300 mm
- 1 x drukmoer met lager M20, met zeskantaandrijving SW 30
- 1 x drukmoer zonder lager M20, SW30
- 1 x aandrijfeenheid met centreerhulsoptname
- 5 x drukhuls binnen  $\varnothing 70, 75, 80, 85, 90$  mm, met kijkvenster
- 1 x getrapte plaat voor drukhuls  $\varnothing 70 + 75 + 80$  mm
- 1 x getrapte plaat voor drukhuls  $\varnothing 85 + 90$  mm
- 14 x drukplaat  $\varnothing 60, 62, 64, 66, 68, 70, 72, 74, 76, 78, 80, 82, 84, 85$  mm
- 12 x druk-/centreerhuls AD  $\varnothing 30, 34, 35, 37, 38, 39, 40, 41, 42, 43, 45, 48$  mm
- 1 x drukstuk voor werkplaatspers,  $\varnothing 50$  mm
- 1 x hoogwaardig spindelmeervet

**ORSY****Art.nr. 1952 003 320**

38-delig

Ve/st.1

**per stuk 589,-\***

follow us on YouTube

Demontage wielager



Montage wielager - aanslag in wielagerhuis



Wielager uitgebouwd



Montage wielnaaf

**+ UITBREIDINGSOPTIE Universeel****TREKSPINDEL M20 VOOR HYDRAULICA INCLUSIEF SPANMOEREN EN SCHIJVEN**

Vereist voor het gebruik van de wielagerset in combinatie met een holle cilinder

**Art.nr. 1952 004 105**

5-delig

Ve/st.1

**per stuk 69,-\*****Technische gegevens**

- Totale lengte 500 mm
- Spindelaandrijving SW 15
- Moer M20 SW 30

**OPTIMAAL VOOR HYDRAULISCHE UITBREIDING BIJ DE WIELLAGER-GEREEDSCHAPSSET****Art.nr. 1952 003 320****HOLLE HYDRAULISCHE CILINDER, SLAG 43 MM, 17 TON****Universeel****met snelkoppeling****Art.nr. 1952 004 990**

Ve/st.1

**per stuk 455,-\*****Technische gegevens**

- Montagegat  $\varnothing 20$  mm
- Draadhouder 2-3/4 Inch x16UN (buiten)
- Werkdruk/Slag 700 bar/43 mm
- Gewicht 4,0 kg
- Afmetingen  $\varnothing 90/H 122$  mm

**HYDRAULISCHE HANDPOMP, 700 BAR, ALUMINIUM BEHUIZING Universeel**

- Enkelvoudig werkende handpomp voor de bediening van hydraulische cilinders
- De pomp heeft bijzonder compacte afmetingen en een ergonomisch ontwerp
- Goed hanteerbaar en laag gewicht dankzij aluminium behuizing
- Gevoelige ontlastklep (handwiel) maakt een gecontroleerde drukverlaging mogelijk
- De pomp wordt geleverd met een hydraulische slang van 1,8 m

**met snelkoppeling****Art.nr. 1952 004 901**

Ve/st.1

**per stuk 609,-\*****Technische gegevens**

- Werkdruk 400 - 700 bar
- Slanglengte 1,8 m
- Adapter M 3/8 Inch
- Snelheid enkelvoudig
- Volume olietank 700 cm<sup>3</sup>

**BORGRINGTANGEN VOOR WIELLAGERS Universeel**

- Speciaal bedoeld voor het verwijderen en aanbrengen van wiellager-borgringen op personenauto's en bestelwagens.
- Voor het verwijderen van de vaak vastzittende en vastgeroeste borgringen zijn deze twee robuuste tangen met hun optimale puntvorm uitermate geschikt.
- De 45° schuine punten zorgen voor een goede toegang en nauwkeurig werken.
- De twee maten bestrijken alle diameters van de borgringen die op wiellagers worden gebruikt.

**Leveringsomvang**

- 1x wiellager-borgringtang type 1  
Lengte: 245 mm / Ø punten 2,3 mm
- 1x wiellager-borgringtang type 2  
Lengte: 315 mm / Ø punten 3,2 mm

**Art.nr. 1952 004 730**

2-delig

Ve/st. 1

**per stuk 69,-\*****SPECIALE TANG VOOR WIELLAGER-BORGRINGEN ZONDER OGEN Universeel**

- Vereist voor vakkundig demontage en montage van de speciale borgringen zonder ogen.
- De speciale vorm van de tangpunten grijpt precies in de uitsparingen van de borgring.
- Optimale toegang wordt gegarandeerd door de 35° schuine kop.

**Toepassing**

Citroën (bijv. Xsara), Hyundai, Kia, Nissan (bijv. Micra), Peugeot, Renault (bijvoorbeeld Clio), Toyota, Lexus

**Art.nr. 1952 004 735**

Ve/st. 1

**per stuk 39,-\*****Technische gegevens**

- Lengte 215 mm
- Gewicht 190 g
- Openingsbreedte max. 41 mm

**SLANGKLEMTANG VOOR OORKLEMMEN, ZIJWAARTSE WERKING Universeel**

- Voor het vastzetten van oorkappen op stofflaarzen en slangen die bijzonder moeilijk te bereiken zijn
- Het bijzondere aan deze tang is de zijwaartse werking!

**Toepassing**

brandstofslangen, radiateurslangen, Stuurhoezen, ashoezen enz.  
VAG, Renault, Opel, Ford enz.

**Art.nr. 1952 006 885**

Ve/st. 1

**per stuk 39,-\*****Technische gegevens**

- Lengte 240 mm
- Gewicht 335 g

**KLEMTANG VOOR OORLOZE RUBBEREN ASHOEZEN Universeel**

- Speciale tang voor het openen en sluiten van oorloze platte klemmen Ashoesen. bijv. Oetiker traploze klem type 168
  - Universeel toepasbaar voor klemmen op rubberen manchetten
  - Bijzonder robuust ontwerp met geharde punten en vormvaste tang benen!
- Niet geschikt voor thermoplast manchetten!** (Lage overdracht)

**Art.nr. 1952 006 886**

Ve/st. 1

**per stuk 69,-\*****Technische gegevens**

- Materiaal XC48 gehard staal
- Gewicht 350 g
- Lengte 235 mm

**Tang sluit max. tot 2,5 mm****KLEMTANG VOOR OORLOZE THERMOPLAST ASHOEZEN Universeel**

- De tang is speciaal ontworpen om zonder oren te openen en te sluiten. Platte klemmen ontwikkeld voor ashoezen. bijv. B. Oetiker Traploze klem type 168.
- Het gebruik van thermoplastische plastic hoezen vereist bij huidige voertuigmodellen sterkere slangklemmen, om lekkage van het smeermiddel te voorkomen.

**Voordelen**

- Geen schade aan de ashoes
- Grote overdracht

**Technische gegevens**

- Materiaal XC48 gehard staal
- Gewicht 322 g
- Lengte 248 mm

**Tang sluit max. tot 6,6 mm****Art.nr. 1952 006 835**

Ve/st. 1

**per stuk 69,-\*****Toepassing**

Rubberen en thermoplastische ashoezen van vele merken zoals: Audi, BMW, Chrysler, Citroën, Ford, GM, Honda, Mazda, Mercedes, Nissan, Opel, Porsche, Peugeot, Volkswagen enz.



**NIEUW!****ACCU CLIP-LASAPPARAAT - PLASTO CLIP Universeel****Binnen enkele seconden samensmelten!**

- Ideaal voor het solide repareren van kunststof onderdelen door middel van klemlasprocessen.
- Bespaart de aanschaf van dure nieuwe onderdelen - aanzienlijke tijd- en kostenbesparing!
- Speciale RVS lasklemmen voor verschillende toepassingsgebieden zijn optioneel verkrijgbaar!

**Speciale kenmerken**

- Werkt op batterijen - snel en flexibel inzetbaar
- Klein formaat - ideaal voor smalle werkruimtes
- Verwerkt tot 300 nietjes per acculading (bij 15W)
- 2 prestatieniveaus: Niveau 1 - ideaal voor dunwandige materialen  
Niveau 2 - ideaal voor snelle werkresultaten
- LED-licht voor optimale verlichting van het werkgebied

Klemhouder 0°, 45°, 90°  
Apparaat incl. werklamp**Toepassing**

Ideaal voor scheuren, breuken en barsten  
Kunststof onderdelen zoals bumpers, koplampen, stroomlijnkappen, kunststof spatborden, radiatoren, kunststof houders enz.

**Technische gegevens**

- Vermogen 15W/11W
- Spanning 2,4V
- Accupakket 2x1,2V/4,5 Ah/NiMH
- Oplader 12V DC/0,5 Amp
- Opladtid 2 -4 uur (afhankelijk van kamertemperatuur)

**Leveringsomvang**

1 x draadloze klemlasser  
1 x lader 12V DC / 05A

**Art.nr. 1952 004 681**

2-delig

Ve/st.1

**per stuk 295,-\*****LAS CLIPS MET BREEKPUNT Universeel**

- Voor het insmelten in diverse kunststoffen met behulp van een kunststoflasapparaat.
- Gereedschapsloos en snel met de hand afbreken van de uitsteeksels dankzij het gepatenteerde vooraf bepaalde breekpunt.

**Technische gegevens**

- Draaddikte 0,7 mm
- Levering VE 100 stuks.
- Breedte 15 mm behalve 1952004696 = 35 mm

Artikel	Aanwijzing	Beschrijving	Vertegenwoordiging	Prijs
1952 004 691	<b>LAS CLIPS, GOLFOFORM PLAT</b>	Ze worden aan de scheuruiteinden over de scheur gesmolten en voorkomen zo het doorscheuren.		<b>22,-</b>
1952 004 692	<b>LAS CLIPS VOOR BINNENHOEKEN</b>	Ze worden direct in de binnenhoeken geplaatst en bieden extra bescherming tegen knikken.		<b>22,-</b>
1952 004 693	<b>LAS CLIPS, GOLFOFORM HOOG</b>	Ze worden langs het pad van de scheur geplaatst en houden de scheurhelften vast veilig bij elkaar en stabiel op één niveau.		<b>24,-</b>
1952 004 694	<b>LAS CLIPS, GOLFOFORM</b>	Voor het verbinden van 2 kunststoflagen. Visuele stop voorkomt ook diep smelten. <b>Let op:</b> Dubbele en enkele ankers altijd samen gebruik!		<b>22,-</b>
1952 004 695	<b>LAS CLIPS VOOR 2 LAGEN MET ENKELE ANKERS</b>	Voor het verbinden van 2 kunststoflagen. Visuele stop voorkomt ook diep smelten. <b>Let op:</b> Dubbele en enkele ankers altijd samen gebruik!		<b>22,-</b>
1952 004 696	<b>LAS CLIPS, GOLFOFORM PLAT XL</b>	Ideaal voor het repareren van grote beschadigingen en gebroken splinters. De clip is tevens kneedbaar en kan daardoor eenvoudig worden aangepast naargelang de schade worden aangepast.		<b>24,-</b>



### PARKEERSENSORGEREEDSCHAP, SET PSA, RENAULT, DACIA

PSA, Renault, Dacia



Art.nr. 1952 004 605

14-delig

Ve/st.1

per stuk **305,-\***

**Leveringsomvang**

- 1 x gatenpons/centreerdoorn, set 3-dlg. Ø 17,5 mm
- 1 x gatenpons/centreerdoorn, set 3-dlg. Ø 18 mm
- 1 x gatenpons/centreerdoorn, set 3-dlg. Ø 18,5 mm
- 1 x gatenpons/centreerdoorn, set 3-dlg. Ø 225 mm
- 1 x gatenpons-aandrijving 3/8 Inch met kogellager
- 1 x boor Ø 10 mm

### PARKEERSENSORGEREEDSCHAP, SET DACIA

Dacia



**Toepassing**

Dacia Duster II voorzijde  
Bumper buiten en binnen

Art.nr. 1952 004 880

8-delig

Ve/st.1

per stuk **189,-\***

**Leveringsomvang**

- 1 x gatenpons/centreerdoorn, set 3-dlg. Ø 34,5 mm
- 1 x gatenpons/centreerdoorn, set 3-dlg. Ø 37,5 mm.
- 1 x gatenpons-aandrijving 3/8 Inch met kogellager
- 1 x boor Ø 10 mm

### TUSSENMATEN

Belangrijk voor origineel uiterlijk met randloze sensorhouders met ontkoppelingsring!



### GROTE KEUS

aan standaard en speciale pongs gereedschappen!



### COMPLETE OPLOSSINGEN

voor professionals - bevestigingsgereedschap optioneel verkrijgbaar!



In deze tabel vindt u een overzicht van onze parkeersensoren gereedschapssets

Artikel	Maat	Inhoud set			Alfa	BMW	Dacia	Fiat/Lancia Jeep	Ford	PSA	Renault	Skoda	VW	Opel	Toyota	Prijs
		gatenpons	centreerdoorn	boor + aandrijving												
1952 004 600	Ø 17,0	X	X	X					X							91,-
1952 004 610	Ø 17,5	X	X	X						X			X			91,-
1952 004 175	Ø 17,8		X										X			32,50
1952 004 460	Ø 18,0	X	X	X					X			X				95,-
1952 004 470	Ø 18,2	X	X	X		X							X			103,-
1952 004 480	Ø 18,4	X	X	X									X			103,-
1952 004 615	Ø 18,5	X	X	X					X							110,-
1952 004 650	Ø 18,6	X	X	X								X	X			110,-
1952 004 893	Ø 18,8	X	X	X										X		114,-
1952 004 620	Ø 19,0	X	X	X	X		X									110,-
1952 004 625	Ø 20,0	X	X	X											X	110,-
1952 004 630	Ø 21,0	X	X	X						X						110,-
1952 004 635	Ø 22,0	X	X	X			X				X					110,-
1952 004 320	Ø 24,0	X	X	X										X		114,-
1952 004 490	Ø 26,0	X	X	X									X			114,-
1952 004 840	Ø 26,2	X		X				X								114,-
1952 004 640	Ø 26,5	X		X									X			91,-
1952 004 845	Ø 26,6	X		X				X								114,-
1952 004 500	Ø 26,7	X	X	X								X	X			114,-
1952 004 510	Ø 27,4	X	X	X								X				114,-
1952 004 810	Ø 27,7	X		X				X								206,-
1952 004 520	Ø 28,1	X	X	X								X	X			114,-
1952 004 580	Ø 28,5	X		X				X								172,-
1952 004 645	Ø 29,3	X	X	X									X			110,-
1952 004 530	Ø 32,0	X	X	X		X										114,-
1952 004 540	Ø 32,5	X		X		X										91,-
1952 004 891	Ø 33,0	X	X	X										X		126,-
1952 004 885	Ø 34,5	X	X	X			X				X					113,-
1952 004 888	Ø 37,5	X	X	X			X				X					113,-
1952 004 550	Ø 38,9	X		X									X			91,-

\* Aanbod onder voorbehoud. Zolang de voorraad strekt. Geldig tot 30.04.2024. Alle prijzen in € excl. btw

**NIEUW!****GEREEDSCHAPS ASSORTIMENT CARROSSERIE IN UNIVERSEEL  
GEREEDSCHAPSWAGEN MET 6 LADES**

- Dit uitgebreide inlaypakket bevat speciaal gereedschap en toebehoren voor professionele kunststofreparaties evenals uitdeukwerkzaamheden aan carrosserieën van plaatstaal. Ook geschikt voor het bevestigen van kunststof houders voor parkeersensorsystemen.
- Door de combinatie met de werkplaatswagen ontstaat een mobiele en praktische werkplek die snel werk mogelijk maakt en efficiënt gebruik direct op het voertuig.
- Het tijdrovende en vervelende zoeken naar de juiste tool is niet meer nodig omdat alle tools op onderwerp zijn gesorteerd en zijn overzichtelijk opgeborgen. Zodra het werk is voltooid, kunnen alle gereedschappen opnieuw worden gesorteerd en met één korte blik op volledigheid worden gecontroleerd.
- Alle slijtdelen, zoals lasklemmen, golfdraad etc. kunnen uiteraard op elk moment worden nabesteld.
- Deze praktische oplossing bespaart niet alleen tijd en geld, maar zorgt ook voor optimale werkresultaten!

**Maat inlays**

Breedte 660 x diepte 460 mm

**Let op!**

Het pakket past alleen in de systeemwerkplaatswagen Basis 8.8 /6 (6 laden).

**INLAY 1, 23 DELIG  
PINPULLER-KRACHTPAKKET MET SCHUIFHAMER**

- Uitdeuken/hervormen van plaatstalen carrosserieën
- Te gebruiken met trekbrug, trekrichting of richtbank of met een glijhamer

**Ontworpen voor de volgende werkzaamheden:**

- Uitdeuken/reformatie van grotere vervormingen op plaatstaal Carrosserie met PINPULLER-trekelektroden.
- Multifunctioneel inzetbaar in combinatie met trekbrug, trekrichting een richtbank of met de meegeleverde glijhamer van 3 kg.
- Uitdeuken/reformatie met behulp van golfdraadtechnologie. De golfdraad wordt vastgelast met een optioneel verkrijgbare Würth PINPULLER-punt of met in de handel verkrijgbare puntlaspistolen.

**INLAY 2, 22 DELIG  
KUNSTSTOF REPARATIE MASTER SET**

- Reparatie van vrijwel alle kunststof onderdelen
- Bevestiging van PDC-sensorhouders
- Hervormen/deuken van kunststof onderdelen
- Assortiment inclusief bedieningsgereedschappen en Verbruiksartikelen

**Ontworpen voor de volgende werkzaamheden:**

- Reparatie van vrijwel alle kunststof onderdelen. Het resultaat is een zeer veerkrachtige, maatvastе verbinding.
- Scheuren en fragmenten kunnen worden verwijderd met de handige batterijclip. Lasapparaat kan eenvoudig en permanent opnieuw worden gemonteerd. Ook geschikt voor het bevestigen van kunststof houders voor parkeersensorsystemen.
- Het gebruik van een hetelucht pistool en/of soldeerbout is hiervoor geschikt grootschalige schade en vervorming.
- Compleet assortiment inclusief benodigde accessoires en verbruiksartikelen voor het voorbereiden, fixeren, snijden, stabiliseren etc.

**Art.nr. 1952 008 300**

46-delig

Ve/st. 1

**per stuk 3.549,-\*****Technische gegevens**

- Afmeting wagen buitenzijde B 880 x T 520 x H 985 mm
- Afmetingen lades 3x la laag B 670 x T 463 x H 71 mm 3x la hoog B 670 x T 463 x H 156 mm

**Andere accessoires, zoals Maxilifter Hendel, drievoudige klauw etc. optioneel verkrijgbaar. Vraag het maar aan uw Würth-verkoper**



**NIEUW!**

**KUNSTSTOF SPREIDNAGEL TANGEN SET Universeel**

Deze tang maakt het voorzichtig demonteren van kunststof klinknagels en clips op voertuigbekledingsonderdelen mogelijk. Met behulp van de delicate grijpvingers kun je zelfs klinknagelkoppen worden stevig vastgehouden en zijn verzonken in het klinknagellichaam. Zodra aan de spreiddoorn wordt getrokken, kunnen de klinknagels en clips eenvoudig en zonder beschadiging worden verwijderd en later opnieuw geplaatst. De tang is zelfopenend, wat zorgt voor een optimale bediening.



Art.nr. 1952 004 860

3-delig

Ve/st.1

per stuk **95,-\***



**Leveringsomvang**

- 1 x rechte tang
- 1 x tang 90°
- 1 x tang met 3 grijpvingers (Nissan, Infiniti, enz.)

**Toepassing**

- Fiat, Ford, Nissan, Infiniti, Toyota, Opel/GM, Chrysler etc.



**NIEUW!**

**UNIVERSELE 2-ARM TREKKER MET 2 PAAR ARMEN Universeel**

- Universeel toepasbare 2-armige trekker met 2 extra slanke en brede paar armen van verschillende breedte
- Zachte ondersteuning op de as door centreerpunt met kogellager
- Trekbreedte traploos instelbaar tot 55 mm verstelbaar en fixeerbaar
- Kleine afmetingen - daarom ideaal voor gebruik in kleine ruimtes!



**Technische gegevens**

- Breedte trekker 55 mm
- Diepte trekker 68 mm
- Breedte 15 of 25 mm
- Gewicht 690 g
- Aandrijving zeskant SW13

Type	A (mm)	B (mm)	C (mm)	D (mm)
1	2,5	5	8	26,5
2	2,5	3	6	15

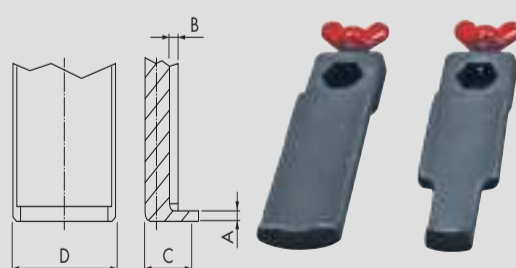

**Toepassing**

Ruitenwisserarmen, accupolen, kleine lagers (bijv. Lima), moffen, bussen enz.

Art.nr. 1952 004 446

5-delig

Ve/st.1

per stuk **69,-\***



**NIEUW!**

**T-GREEP Universeel ONTGRENDELINGSGEREEDSCHAP VOOR ELEKTRISCHE STEKKERS VAN AUTO'S**

- Maakt snelle en schadevrije ontgrendeling/ontkoppeling mogelijk van elektro stekkers in auto's
- deaal voor het demonteren en testen van onderdelen in elektrische auto's



**Toepassing**

VAG, FEP, Opel, Fiat bijv. massa-luchtstroomsensor, koplampen, vacuümsensor, bobines, niveausensoren enz.

Art.nr. 1952 006 965

Ve/st.1

per stuk **24,90\***





# TOOLCOMPASS

De krant voor speciaal gereedschap  
[www.wurth.nl/toolcompass](http://www.wurth.nl/toolcompass)

Würth Nederland B.V.  
Het Sterrenbeeld 35  
5215 MK 's-Hertogenbosch  
Tel. +31 (0)73 - 629 1911  
Fax +31 (0)73 - 629 1922  
[info@wurth.nl](mailto:info@wurth.nl)  
[www.wurth.nl](http://www.wurth.nl)

© by Adolf Würth GmbH & Co.KG  
Printed in Germany  
Alle rechten voorbehouden  
Verantwoordelijk voor de inhoud:  
Afd. GDA/Melanie Schynol, PCW/Thomas Rapp  
Redactie: Afd. GMV/Heiko Honz

Nadruk alleen met toestemming  
GO/CGM/PCW/DS/4.000/10-23  
Art.nr. 5995 002 326

Wij behouden ons het recht voor om op elk moment, zonder aankondiging of kennisgeving, productwijzigingen aan te brengen die naar onze mening de kwaliteit verbeteren. Afbeeldingen kunnen voorbeelden zijn die qua uiterlijk afwijken van het geleverde product. Fouten onder voorbehoud; wij zijn niet aansprakelijk voor drukfouten. Onze algemene voorwaarden zijn van toepassing.

# NIEUW!

## WISSERARMTREKKER VERSTELBAAR MET SCHUIFHAMER Universeel

### Snel klaar voor gebruik en universeel toepasbaar!

- Is nodig om de wisserarm van de wisserarmas te trekken.
- Het speciale ontwerp met traploos instelbare vorkbreedte. (veermechanisme) en slanke vork zorgt voor een hoge modeldekking en goede toegang, zelfs in smalle gebieden.
- Trekspindel met beweegbare drukknop - dus geen beschadiging van de wisserarmas.

### NIEUW

Naast de normale drukspindel is ook ontgrendeling door middel van een schuifhamer mogelijk. Dit is bijvoorbeeld van belang voor uitvoeringen waarbij de sproeier in de holle wisserarmas zit en er dus geen directe druk op de wisserarmas kan worden uitgeoefend.

## Standtrekker en slagtrekker in één!

### Toepassing

Universeel optimaal toepasbaar bijv. op  
BMW 3 Reeks, 5 Reeks, 6 Reeks, 7 Reeks, 8 Reeks,  
Z4, Z8 Roadster, X5  
Opel, VW, Audi, PSA, Renault enz.

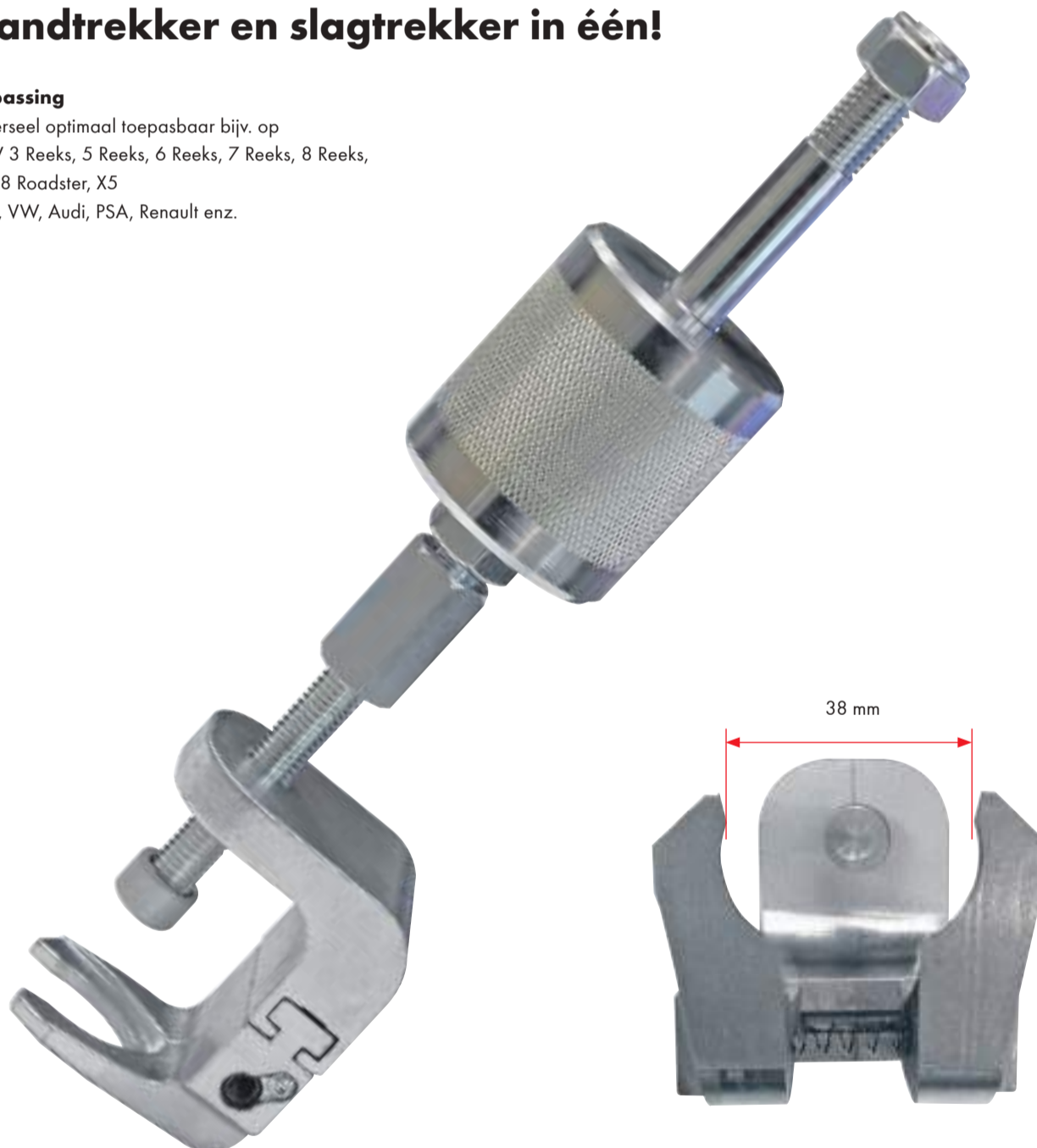

### Leveringsomvang

1 x ruitenisserarmtrekker  
1 x drukspindel M10  
1 x schuifhamer  
1 x schuifstang M12x150 mm

Art.nr. 1952 006 814

4-delig

Ve/st. 1

per stuk **165,-\***

### Technische gegevens

- Aandrijving SW 17, zeskantig
- Vorkbreedte 16 - 38 mm
- Hoogte trekker 66 mm/binnen 42 mm
- Gewicht 500 g
- Glijhamer 750 g/glijstang 150 mm